

Catalog Number(s) • Numéro(s) de Catalogue • Les Numéros de Catalogue: **ADMHRM4**

Country of Origin: Made in China • Pays d'origine: Fabriqué en Chine • País de origen: Hecho en China

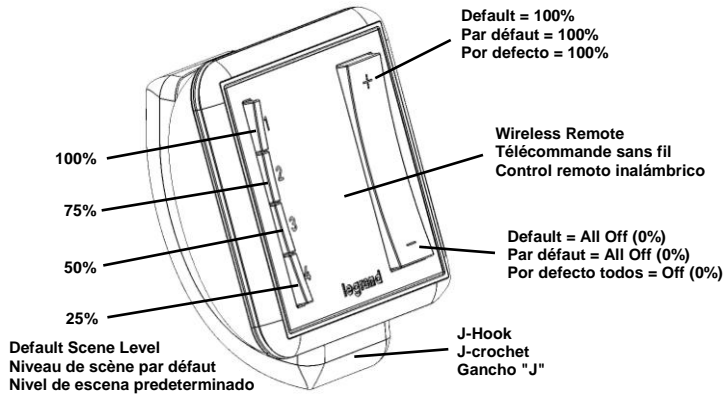

INSTALLATION INSTRUCTIONS

Please read these instructions completely before you begin.

NOTICE D'INSTALLATION

Veillez lire toutes ces instructions avant de commencer.

INSTRUCCIONES DE INSTALACIÓN

Lea completamente estas instrucciones antes de comenzar.

For more information and helpful how-to videos, visit www.adornemyhome.com/install.

Pour de plus amples informations ou visualiser des vidéos instructives et pratiques, rendez-vous sur www.adornemyhome.com/install.

Para obtener más información y videos demostrativos, visite www.adornemyhome.com/install.

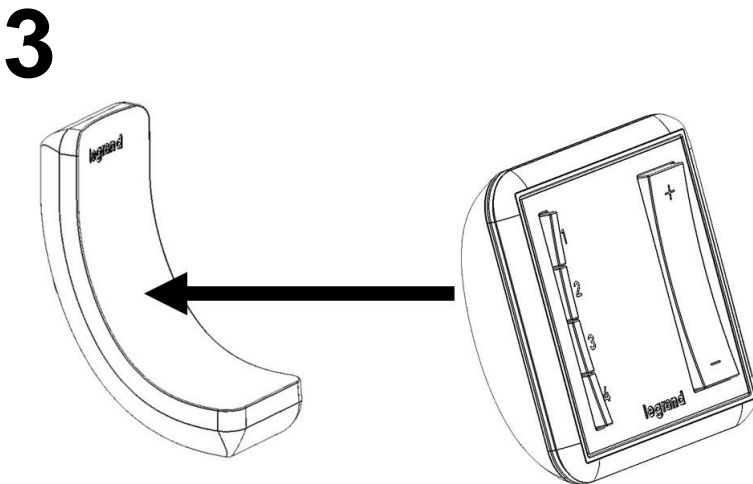
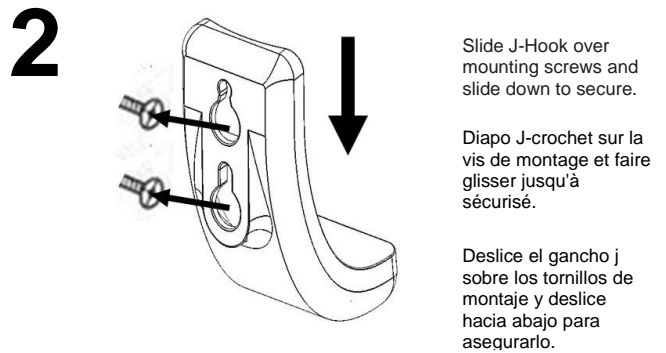
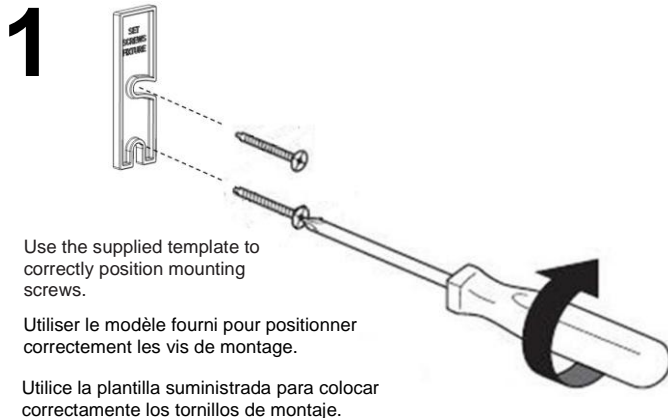

Refer to the User Guide that comes with each device to insure House Binding has been completed (including this product) prior to performing the steps below.

Consultez le Guide de l'utilisateur fourni avec chaque appareil afin d'assurer que la liaison House a été effectuée (voire ce produit) avant d'effectuer les étapes ci-dessous.

Consulte la guía de usuario que viene con cada dispositivo para asegurar que la Casa vinculante se ha completado (incluyendo este producto) antes de realizar los siguientes pasos.

To create the scene, adjust the individual loads to the desired light level and press and hold a Remote scene button till LED flashes twice. Pour créer la scène, régler les charges individuelles à l'intensité souhaitée et maintenez enfoncé un bouton de scène à distance jusqu'à ce que la LED clignote deux fois.

Para crear la escena, ajustar las cargas individuales al nivel de iluminación deseado y presione y pulsado un botón de escena remota hasta el LED parpadea dos veces.

To exclude a load from an existing scene, on Remote press "+" and "-" paddle buttons for 5 seconds (till LED flashes amber). Then tap the Remote scene button. All the load devices should be flashing amber. Then remove the desired load device from the scene grouping (make it flash green). Then on Remote press "+" and "-" paddle buttons for 5 seconds (till LED turns solid white).

D'exclure une charge une scène existante, sur la télécommande Appuyez sur « + » et « - » palette boutons pendant 5 secondes (jusqu'à ce que la LED clignote en orange). Puis appuyez sur le bouton de la scène à distance. Tous les appareils de charge doivent clignoter amber. Le dispositif de charge désirée puis retirez le regroupement de la scène (faire clignoter en vert). Puis sur la télécommande Appuyez sur « + » et « - » palette boutons pendant 5 secondes (jusqu'à ce que la LED devient blanc Uni).

Para excluir una carga de una escena existente, en el remoto Presione "+" y "-" paleta botones durante 5 segundos (hasta LED parpadea de color ámbar). Luego pulse el botón remoto de la escena. Todos los dispositivos de carga deben ser intermitente ámbar. Luego retire el dispositivo de carga deseada de la agrupación de la escena (hacer que parpadee en verde). Entonces remota Presione "+" y "-" paleta botones durante 5 segundos (hasta LED ilumina en blanco sólido).

4

Battery Installation / Replacement

Remplacement de la batterie / remplacement

Instalación de batería / reemplazo

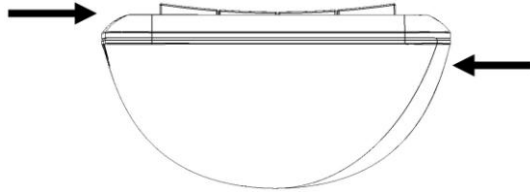

Push front and back of Wireless Remote in opposite directions to release the back cover. Back cover is marked at the location it should be pushed.

Pousser recto et verso de distance sans fil en face de directives pour libérer le capot arrière. Quatrième de couverture est marquée à l'endroit, qu'il doit être poussé.

Empuje frontal y la parte posterior del control remoto inalámbrico en direcciones opuestas para liberar la cubierta posterior. Cubierta posterior está marcada en la ubicación debe empujarse.

5

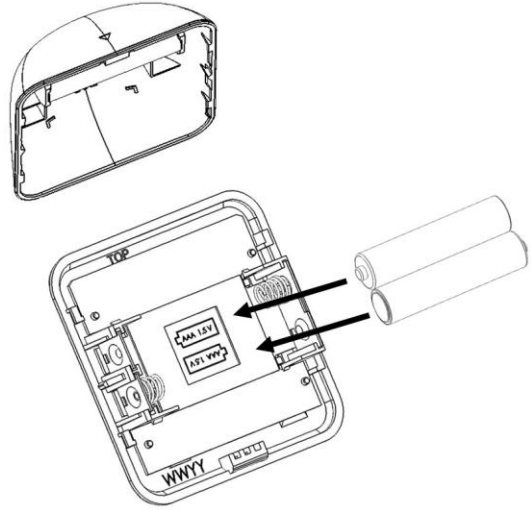

Install / remove / replace batteries following the diagram printed inside the wireless Remote and replace the back cover.

Installer / supprimer / remplacer les piles suivant le diagramme imprimé à l'intérieur de la télécommande sans fil et remplacer la couverture arrière.

Instalar / quitar / reemplazar las pilas siguiendo el diagrama impreso dentro del control remoto inalámbrico y vuelva a colocar la cubierta posterior.

Compliance • Conformité • Conformidad

FCC Notice - FCC ID: YV8-ADMHRM4

This device complies with part 15 of the FCC Rules. Operation is subject to the following two conditions: (1) This device may not cause harmful interference, and (2) this device must accept any interference received, including interference that may cause undesired operation.

Ce dispositif est conforme à la partie 15 des directives FCC. L'utilisation du dispositif doit répondre aux deux conditions suivantes : (1) Ce dispositif ne doit pas générer d'interférences dangereuses et (2) ce dispositif doit supporter toutes les interférences reçues, y compris les interférences susceptibles de provoquer des dysfonctionnements.

Este dispositivo cumple con el apartado 15 de las reglas de la FCC. El funcionamiento queda sujeto a las siguientes dos condiciones: (1) Este dispositivo no puede causar interferencias perjudiciales y (2) este dispositivo debe admitir cualquier interferencia que reciba, incluidas aquellas que pudieran causar un funcionamiento no deseado.

Caution: Any changes or modifications to this device not explicitly approved by Legrand could void your authority to operate this equipment.

Mise en garde : Toute altération ou modification de ce dispositif non approuvée de manière explicite par Legrand peut invalider votre droit à utiliser cet appareil.

Precaución: Cualquier cambio o modificación que se realice en este dispositivo y que no esté aprobado/a explícitamente por Legrand podría anular su autoridad para operar este equipo.

Canadian Department of Communications - IC: 9922A-ADMHRM4

This device complies with Industry Canada licence-exempt RSS standard(s). Operation is subject to the following two conditions: (1) this device may not cause interference, and (2) this device must accept any interference, including interference that may cause undesired operation of the device.

Le présent appareil est conforme aux CNR d'Industrie Canada applicables aux appareils radio exempts de licence. L'exploitation est autorisée aux deux conditions suivantes : (1) l'appareil ne doit pas produire de brouillage, et (2) l'utilisateur de l'appareil doit accepter tout brouillage radioélectrique subi, même si le brouillage est susceptible d'en compromettre le fonctionnement."

Este dispositivo cumple con el o los estándares RSS para equipos exentos de licencia de Industry Canada. El funcionamiento queda sujeto a las siguientes dos condiciones: (1) Este dispositivo no puede causar interferencias y (2) este dispositivo debe admitir cualquier interferencia, incluidas aquellas que pudieran causar un funcionamiento no deseado del dispositivo.

This digital apparatus does not exceed the Class B limits for radio noise emissions from digital apparatus set out in the Radio Interference Regulations of the Canadian Department of Communications.

Cet appareil numérique ne dépasse pas les limites de classe B pour les émissions de bruit radio de l'appareil numérique énoncés dans le règlement d'interférence Radio du ministère des Communications.

Este aparato digital no excede los límites de Clase B correspondientes a emisiones de ruido de radio provenientes de aparatos digitales establecidos en las Regulaciones de Interferencia de Radio del Departamento Canadiense de Comunicaciones.

This Class B digital apparatus complies with Canadian ICES-003.

Cet appareil numérique de la classe B est conforme à la norme NMB-003 du Canada.

Este aparato digital Clase B cumple con la norma canadiense ICES-003

Doc. #340983 05/13 Rev 2
Doc. #1507143 05/13 Rev B

© Copyright 2013 Legrand All Rights Reserved.
© Copyright 2013 Tous droits réservés Legrand.
© Copyright 2013 Legrand Todos los derechos reservados.

860.233.6251
1.877.BY.LEGRAND
www.legrand.us
www.legrand.ca