

GUBI

ASSEMBLY INSTRUCTIONS
INSTRUCTIONS DE MONTAGE

for - pour

1972 Pendant

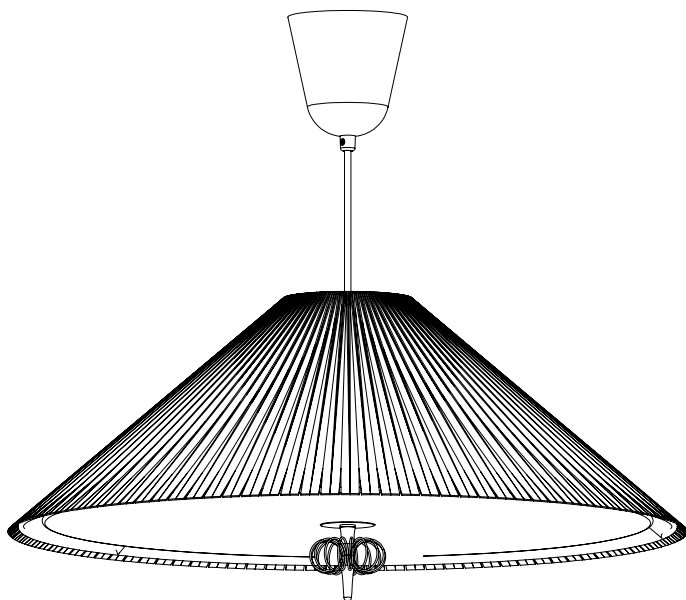

CONTENTS CONTENU

1972 Pendant



x1

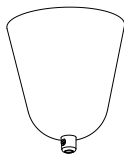

x1

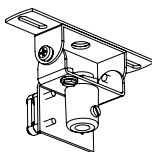

x1



X1



X1



x3

1.

Mount ceiling bracket to the ceiling with appropriate screws.

Fixez le support de fixation au plafond avec des vis appropriées.

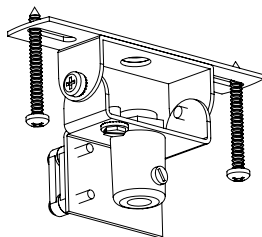

2.

Pull cable through the canopy.

Tirez le câble de la lampe à travers le cache piton.

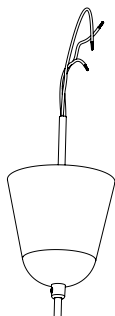

3.

Pull the cable through the cable clamp in the ceiling bracket.

Passez le câble à travers le serre-câble dans le support de fixation.

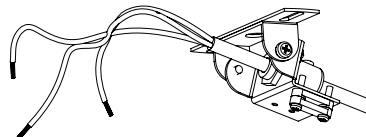

4.

When the right height for the pendant has been found lock the side screw on the cable clamp (A).

If connecting to mains outside the canopy connect pendant directly to the outlet (B).

Lorsque la hauteur appropriée pour le pendentif a été trouvée, verrouillez la vis latérale sur le serre-câble (A).

Si le branchement au réseau se fait en dehors du cache piton, connectez directement la suspension à la prise (B).

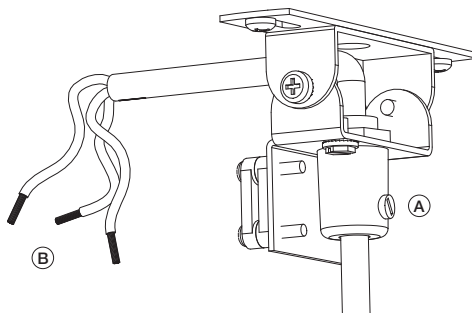

5.

Or cut lamp cable off and connect to the mains cables with the screw terminals **(a)**. Remember to connect all grounding wires.

Do not forget to secure the mains cable in the cable clamp **(b)**.

If ceiling bracket is mounted on a built-in outlet cut lamp cable off and connect to terminal connector **(a)**.

Ou coupez le câble de la lampe et connectez-le aux câbles principaux avec les bornes à vis **(a)**. N'oubliez pas de connecter tous les fils de terre.

N'oubliez pas de sécuriser le câble principal dans le serre-câble **(b)**.

Si le support est monté sur une prise intégrée, coupez le câble de la lampe et connectez-le au connecteur de borne **(a)**.

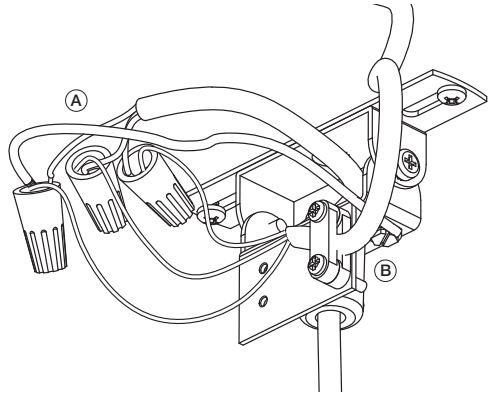

6.

Slide the canopy up the cable and push it against the ceiling while securing it with the side screw **(A)**.

Faites glisser le cache pignon le long du câble et poussez-le contre plafond tout en le fixant avec la vis latérale **(A)**.

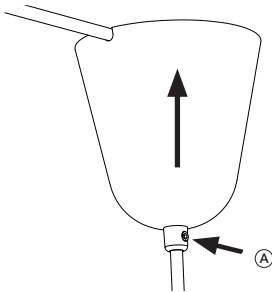

7.

Insert light bulbs in the lamp.

Insérez les ampoules dans la lampe.

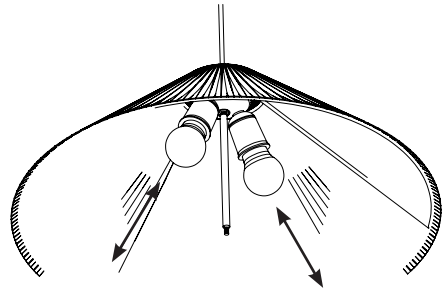

8.

Lift the fabric diffuser with two hands and place it in the center of the lamp. You will hear a click when the diffuser is in place.

Soulevez le diffuseur en tissu avec deux mains et placez-le au centre de la lampe. Vous entendrez un clic lorsque le diffuseur sera en place.

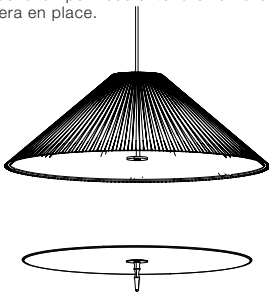

9.

Turn the center handle to secure the diffuser to the lamp.

Tournez la poignée centrale pour fixer le diffuseur à la lampe.

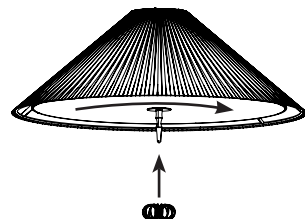



CARE INSTRUCTIONS

Daily cleaning can be done by wiping the pendant with a clean dry cloth. Should the surface need more attention this can be cleaned with water and a light detergent or soap applied with a damp cloth. Wipe after with a clean dry cloth. Avoid any abrasive materials.

TROUBLESHOOTING

If lamp does not light, turn off the power. Check the bulb for a broken filament. Replace bulb if necessary, then turn it on. If the lamp still does not light, please contact customer service at the local dealer. If the external flexible cable or cord of this lamp is damaged, it must be replaced by a qualified electrician in order to avoid a hazard.

TECHNICAL INFORMATION

Light sources: E26, MAX. 2x10W LED bulb (similar to 2x810 Lumen). Best result is achieved with frosted light bulbs with a CRI above 90. Turn power off when changing light bulb. Isolation class I. The lamp is not approved for outdoor use or use in damp/wet rooms (IP20).

INSTALLATION

SAFETY INSTRUCTIONS PERTAINING TO RISK OF FIRE, ELECTRIC SHOCK, OR PERSONAL INJURY!

WARNING: Lighted bulb gets HOT! Do not touch while on.
CAUTION: Keep lamp away from curtains, bedding linens, and any other flammable materials. Do not look directly at lighted bulb. Turn off / unplug and allow lamp to cool before replacing bulb, cleaning or other maintenance. Do not use in the bathroom or damp places.

CAUTION: TO REDUCE THE RISK OF FIRE, USE ONLY TYPE A BULB, MAX. 2x 10 WATT, E26 LED, 120V 60Hz AC ONLY.

Do not exceed recommended wattage.

CAUTION! IMPORTANT: LAMP MUST BE INSTALLED BY A QUALIFIED ELECTRICIAN!

INSTRUCTIONS D'ENTRETIEN

Le luminaire doit être nettoyé à l'aide d'un chiffon propre et sec. Pour un nettoyage plus en profondeur, utilisez de l'eau et un détergent léger ou du savon puis appliquez sur un chiffon humide avant d'essuyer à nouveau à l'aide d'un chiffon propre et sec. Évitez les produits abrasifs.

EN CAS DE PANNE

Si la lampe ne s'allume pas, coupez l'alimentation. Vérifiez qu'il n'y a pas de filament cassé. Remplacez l'ampoule si nécessaire, puis allumez-la. Si la lampe ne s'allume toujours pas, veuillez contacter le service client. Si le câble ou le cordon flexible externe sont endommagés, ils doivent être remplacés par un électricien afin d'éviter tout danger.

INFORMATIONS TECHNIQUES

Sources lumineuses : E26, MAX. 2x10W ampoule LED (équivalent à 2x810 Lumens). Le meilleur résultat est obtenu avec des ampoules dépolies ayant un IRC (Indice de Rendu des Couleurs) supérieur à 90. Coupez l'alimentation électrique lors du changement d'ampoule. Classe d'isolation I. La lampe n'est pas homologuée pour une utilisation en extérieur ou dans des pièces humides/mouillées (IP20).

INSTRUCTIONS DE SÉCURITÉ CONCERNANT LES RISQUES D'INCENDIE, DE CHOC ÉLECTRIQUE OU DE BLESSURE PERSONNELLE!

AVERTISSEMENT: L'ampoule allumée devient CHAUDE! Ne la touchez pas lorsqu'elle est allumée.

ATTENTION: Éloignez la lampe des rideaux, des literies, des linges de maison et de tout autre matériau inflammable. Ne regardez pas directement l'ampoule allumée. Éteignez/débranchez et laissez refroidir la lampe avant de changer l'ampoule, de nettoyer ou d'effectuer toute autre opérations de maintenance. A ne pas utiliser dans la salle de bain ou dans des endroits humides.

ATTENTION: POUR RÉDUIRE LE RISQUE D'INCENDIE, UTILISEZ UNIQUEMENT UNE AMPOULE DE TYPE A, MAX. 2x 10 WATTS, E26 LED, 120V 60Hz AC SEULEMENT.

Ne dépassez pas la puissance recommandée.

ATTENTION! IMPORTANT: L'INSTALLATION DE LA LAMPE DOIT ÊTRE EFFECTUÉE PAR UN ÉLECTRICIEN QUALIFIÉ!



For enquiries contact GUBI A/S - CVR: 17940384
Orientkaj 18-20. 2150 Nordhavn. Copenhagen, Denmark

T +45 69 15 60 60 – order@gubi.com

GUBI.COM