

Common specifications
Spécifications communes

Specific specifications
Spécifications spécifiques

120 V - 60 Hz

Dry location only

Emplacements Secs
Seulement



TATAWIN S

3 x 15W, Type G16.5 E26 LED led **no incl**

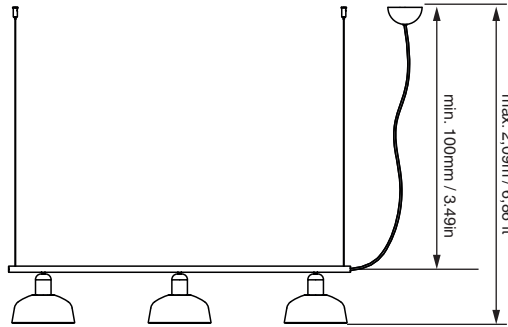

TATAWIN M

3 x 15W, Type A E26 LED led **no incl**

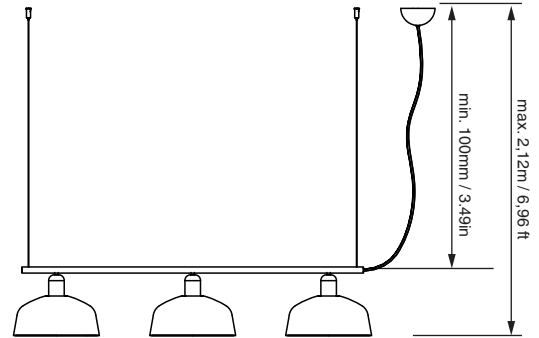

1

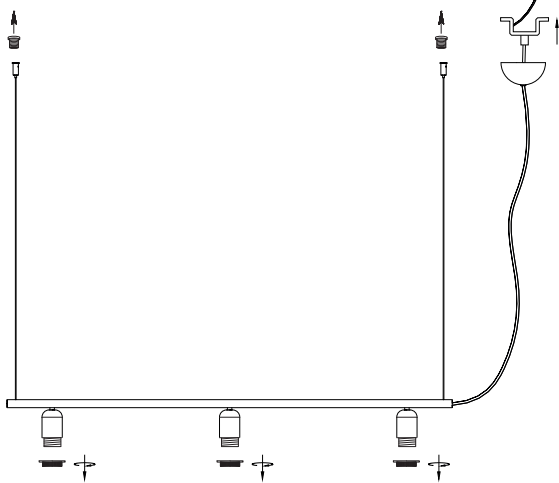

[English]
Disassemble the luminaire parts.

[Français]
Démontez les pièces du luminaire.

2

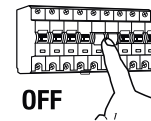

[Important]

[English]
Warning! Disconnect the power supply before installation and only change the bulb when it is cold.

[Français]
Attention: Débranchez l'alimentation électrique avant l'installation et ne remplacez l'ampoule que lorsqu'elle est froide.

3

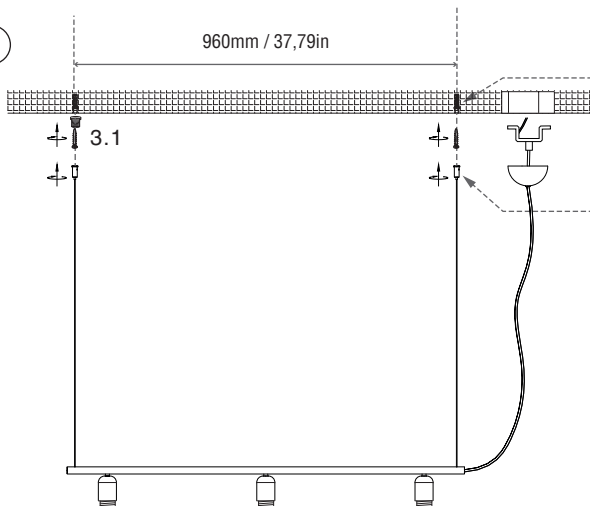

[English] Rawlplug supplied for brick / concrete.

[Français] Bouchon Rawlplug fourni pour la brique / le béton.

3.2

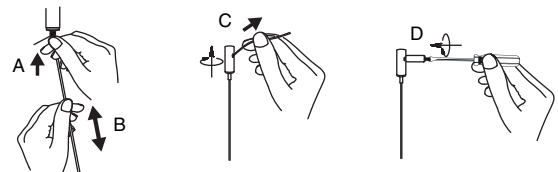

[English]
Notes: There must be at least 100 mm (4 in) of space between the lamp compartment and the ceiling canopy.
The lamp must be levelled.
3.1 - Install the tensioners with the screws provided.
3.2 - Then adjust the height (A-B-C) and tighten the lock (D).

[Français]
Remarques : il doit y avoir au moins 100 mm (4 pouces) d'espace entre le compartiment de la lampe et le cache-piton.
La lampe doit être mise à niveau.
2.1 - Fixez les tendeurs à l'aide des vis fournies.
2.2 - Réglez ensuite la hauteur (A-B-C) et serrez le verrou (D).

4

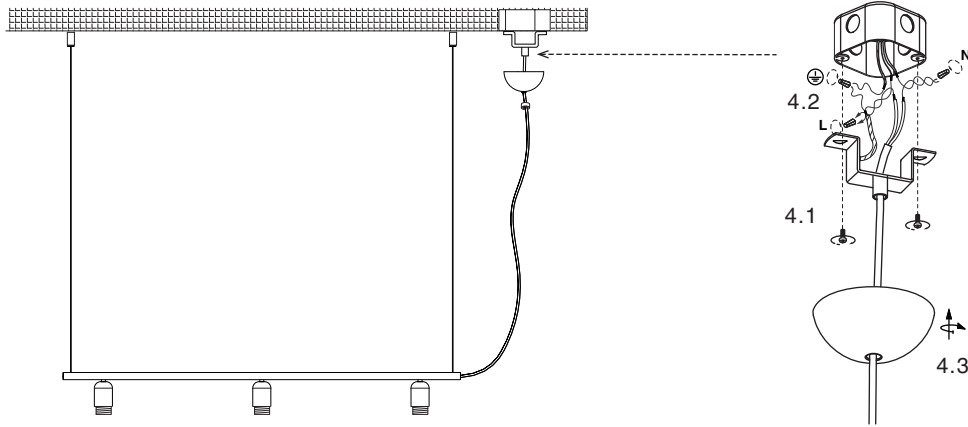

[English]

NOTE : Junction Box & connectors are not included.

- 4.1 - Screw the mounting bracket to the junction box using screws.
- 4.2 - Make connections to the main supply (follow instructions overleaf), using suitable wire nuts. Note connections must be done inside the outlet box.
- 4.3 - Pull up and tighten the canopy, taking care not to overtighten as this can damage the luminaire. Note the electric cable has to be loose, so it is not holding the lamp weight.

[Français]

REMARQUE : Boîtes pour sortie électrique et le connecteur n'est pas inclus.

- 4.1 - Visser le support de montage à la boîte de jonction à l'aide de vis.
- 4.2 - Effectuer le raccordement au réseau électrique (suivre les instructions au verso), en utilisant les écrous appropriés. Notez que les connexions doivent être effectuées à l'intérieur de la boîte de sortie.
- 4.3 - Tirez et serrez le capot, en veillant à ne pas trop serrer afin de ne pas endommager le luminaire. Notez que le câble électrique doit être lâche afin de ne pas supporter le poids de la lampe.

5

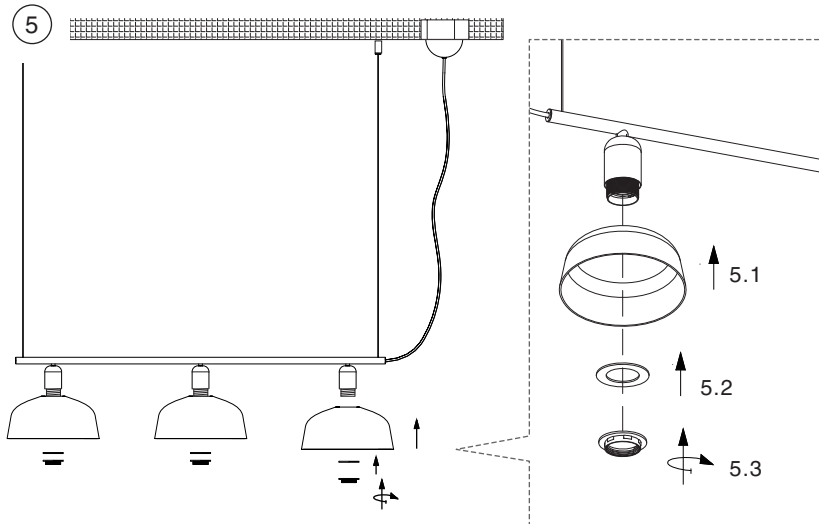

ATTENTION

For glass screens
Pour écran en verre

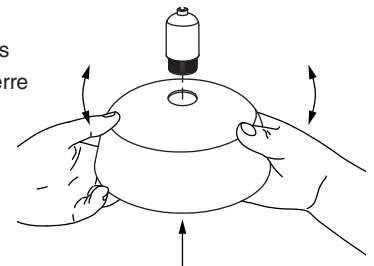

[English] :

NOTE: Due to the handmade process of the glass, you may need to improve its leveling. Hold it with both hands and slide it gently until it's level.

Français] :

REMARQUE : en raison du processus de fabrication artisanale du verre, vous devrez peut-être améliorer son niveau. Tenez-le à deux mains et faites-le glisser doucement jusqu'à ce qu'il soit à niveau.

[English] :

First, place the screen and silicone washer.
Then, screw on the lamp holder ring.

Français] :

Commencez par placer l'écran et la rondelle en silicone. Vissez ensuite la bague du support de lampe.

6

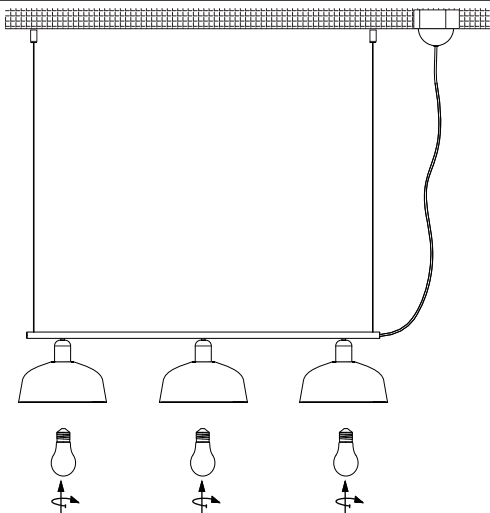

[English]

Insert an approved bulb :
for Tatawin S : G16.5 E26 LED x 3
for Tatawin M : Type A E26 LED x 3

[Français]

Insérez une ampoule homologuée pour
Tatawin S : G16.5 E26 LED x 3 pour
Tatawin M : Type A E26 LED x 3

7

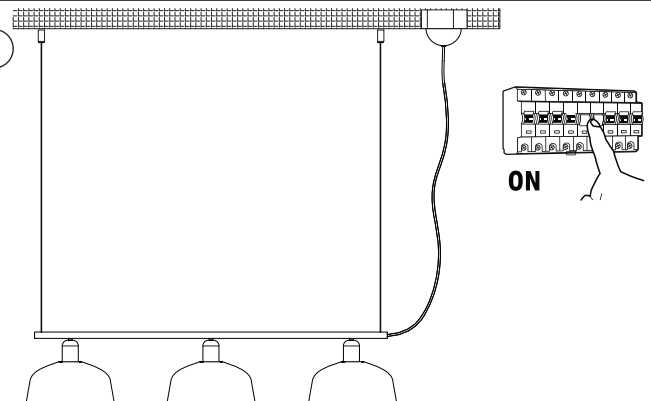

[English]

Connect power supply.

[Français]

Connecter l'alimentation électrique.

[ENGLISH]

WARNING:

1. It is recommended that a professional electrician be responsible for installing the light.
2. Disconnect power supply before installation and change the bulb only when cold.
3. If the wire or flexible cord is damaged, it must only be changed by the manufacturer, their Service Dept. or qualified personnel in order to avoid risk.
4. Use a soft damp cloth, with soap or neutral detergent. Do not use alcohol or other solvents.
5. This product must be installed in accordance with the applicable installation code by a person familiar with the construction and operation of the product and the hazards involved.
6. Lamp suitable only for indoor use.
7. The manufacturer is not responsible for improper use of the product.

 **This symbol:**

on the product or its packaging indicates that it must not be treated as household waste. It should, in fact, be handed in at a recognised collection point for recycling electrical and electronic equipment. For more detailed information about the recycling of this product, please contact your local city office, your household waste disposal service or the shop where you purchased the product.

[FRANÇAIS]

NATTENTION:

1. Il est recommandé de faire exécuter l'installation par un professionnel.
2. Débranchez la connexion au réseau avant toute manipulation et ne changez l'ampoule que lorsqu'elle a refroidi (dans le cas où le système comporte une ampoule).
3. Si le câble flexible ou fil du luminaire est endommagé, il conviendra de faire appel au fabricant, à son service technique ou encore à une personne qualifiée pour le remplacer et éviter ainsi tout risque fâcheux.
4. Pour nettoyer le luminaire, nous vous recommandons d'utiliser un chiffon doux humidifié d'eau et de détergent neutre, le cas échéant. N'utilisez pas d'alcool ni d'autres types de dissolvants.
5. Ce produit doit être installé selon le code d'installation pertinent, par une personne qui connaît bien le produit et son fonctionnement ainsi que les risques inhérents.
6. La lampe ne convient que pour une utilisation à l'intérieur.
7. Le fabricant n'est pas responsable d'une mauvaise utilisation du produit.

 **Le symbole :**

représenté sur l'appareil ou l'emballage signifie que le produit ne peut être traité comme un déchet domestique normal, et doit par conséquent être déposé dans un point de collecte réservé aux appareils électriques et électroniques.

Pour en savoir plus sur le recyclage de ce produit, veuillez vous adresser auprès de votre mairie, afin de connaître le point de collecte le plus proche, ou contacter le distributeur qui vous a vendu le produit.

