

Thank You for Choosing Us for Your Lighting Needs!



Pendants & Linear Pendants Above a Kitchen Island

Center a linear pendant over the island. If hanging pendants, use one pendant for every 24" of island. Fixtures should hang at least 30" above the countertop.

Pendentifs et pendentifs linéaires au-dessus d'un îlot de cuisine

Centrez un pendentif linéaire sur l'île. Si des pendentifs suspendus, utilisez un pendentif pour chaque 24 po d'îlot. Les luminaires doivent être suspendus à au moins 30 po au-dessus du comptoir.

Colgantes y colgantes lineales sobre una isla de cocina

Centre un colgante lineal sobre la isla. Si cuelga colgantes, use un colgante por cada 24" de isla. Los accesorios deben colgar al menos 30" por encima de la encimera.



Pendants & Chandeliers Above a Dining Room Table

Fixtures should stay at least 30" above the table. Use a fixture that is 12" narrower than the width of the table.

Pendentifs et lustres au-dessus d'une table de salle à manger

Les luminaires doivent rester au moins 30 po au-dessus de la table. Utilisez un luminaire de 12 po plus étroit que la largeur de la table.

Colgantes y candelabros sobre una mesa de comedor

Los accesorios deben permanecer al menos 30" por encima de la mesa. Use un accesorio que sea 12" más largo que el ancho de la mesa.



Pendants and Chandeliers in Open Areas

The bottom should hang at least 7.5 feet from the floor. Allow clearance for any opening doors.

Pendentifs et lustres dans les zones ouvertes

Le fond doit pendre au moins 7,5 pieds du sol. Laissez le dégagement pour toute porte qui s'ouvre.

Colgantes y candelabros en áreas abiertas

La base debe colgar al menos a 7.5 pies del piso. Deje espacio libre para las puertas que se abran.

We appreciate your business and hope you love your new light!

Great lighting can add value and enhance the look of your home. To ensure the best lighting in your space, remember to layer your lighting. This ensures that your space will have both task and ambient lighting. Coordinating fixtures like sconces, flush mounts, and pendants can help you meet your layered lighting needs and reinforce your desired aesthetic. Install the lights with dimmers that allow you to control the level of light output at any given moment.

Get function and style! Browse our site for coordinating lights and expert lighting advice.

Nous apprécions votre entreprise et espérons que vous aimerez votre nouvelle lumière!

Un bon éclairage peut ajouter de la valeur et rehausser l'apparence de votre maison. Pour assurer le meilleur éclairage de votre espace, pensez à superposer votre éclairage. Cela garantit que votre espace aura à la fois un éclairage de tâche et un éclairage ambiant. Les luminaires coordonnés tels que les appliques, les supports affleurants et les pendentifs peuvent vous aider à répondre à vos besoins d'éclairage en couches et à renforcer l'esthétique souhaitée. Installez les lumières avec des gradateurs qui vous permettent de contrôler le niveau de sortie de lumière à tout moment.

Obtenez fonctionnalité et style! Parcourez notre site pour coordonner les lumières et les conseils d'experts en éclairage.

¡Apreciamos su negocio y esperamos que le guste su nueva luz!

Buena iluminación puede agregar valor y mejorar el aspecto de su hogar. Para garantizar la mejor iluminación en su espacio, recuerde colocar su iluminación en capas. Esto asegura que su espacio tendrá iluminación ambiental y de trabajo. La coordinación de accesorios como apliques, montajes empotrados y colgantes puede ayudar a satisfacer sus necesidades de iluminación en capas y reforzar la estética deseada. Instale las luces con atenuadores que le permitan controlar el nivel de salida de luz en cualquier momento.

¡Obtén funcionalidad y estilo! Explore nuestro sitio para coordinar luces y consejos de expertos en iluminación.

Assembly Instructions

How to Identify the Fixture's Wires

Comment identifier les fils du luminaire

Cómo identificar los cables del dispositivo



Hot: Smooth, Black, or Transparent with Black Inner Thread

Chargé: Lisse, noir ou transparent avec filetage intérieur noir

Vivo: Suave, negro o transparente con hilo interior negro

Neutral: Ribbed, White or Transparent with White Inner Thread

Neutre: Côtelé, blanc ou transparent avec filetage intérieur blanc

Neutro: Acanalado, blanco o transparente con hilo interior blanco

Ground: Copper, Bare Metal, Green, or Transparent Inner Thread

Mise à la Terre: Filetage intérieur en cuivre, métal nu, vert ou transparent

Cable De Tierra: Rosca interior de cobre, metal desnudo, verde o transparente

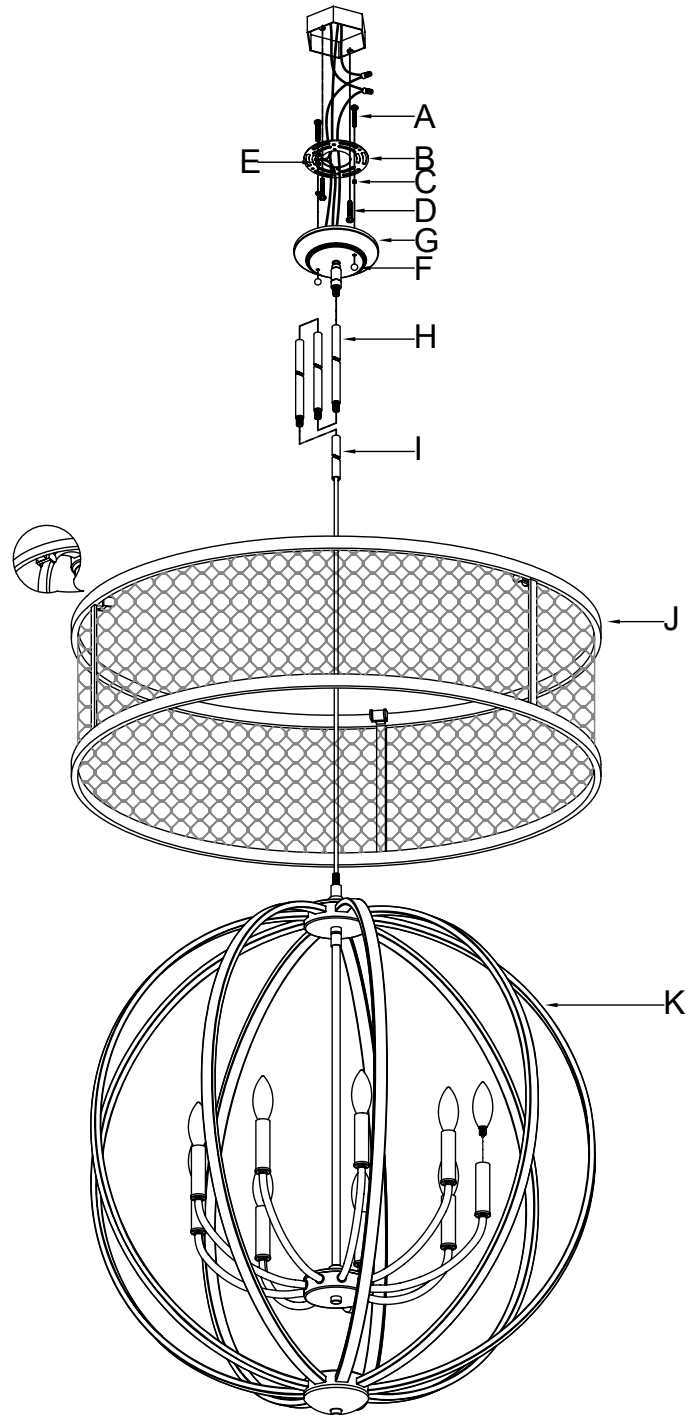

Get help, quick tips,
and explore curated
content



Assembly Instructions

ENGLISH

For Customer Service, contact the place of purchase to arrange for replacement parts.

IMPORTANT:

- All installation work should be done by accredited professional.
- Shut off power supply at fuse or circuit breaker!
- Use only the specified bulbs. Do not exceed the maximum wattage!

Assembly Instructions:

PREPARING FOR INSTALLATION

Carefully remove the new fixture from the carton as well as the yellow bag that holds all of the parts. See the important notes above. Shut off power at the circuit breaker and remove old fixture from wall, including the old mounting strap. 1. From the parts bag remove the mounting strap assembly. Two sets of mounting screws (A & D) should be attached to mounting strap (B) with hex nut (C) holding mounting screws (A) in place. 2. Attach mounting strap (B) to the junction box using mounting screws (D) and a screwdriver. Tighten securely. 3. Test the canopy height by holding the canopy (G) against the mounting strap (B) until mounting screws (A) protrude from the holes in the canopy. Mounting screws (A) should have half of their threads exposed to secure the canopy to the mounting strap (B) using deco nuts (F). Remove the canopy (G) for now and pull house wires through the center of mounting strap (B).

ASSEMBLING THE FIXTURE

4. Measure to determine the correct number of rods (H) needed for proper hanging height. To shorten the fixture, slide any excess rods off the fixture's wires to discard. To lengthen the fixture, add additional rods. If additional rods are needed, please contact the place you purchased your fixture to order. 5. Feed the fixture wires from the top post found on the fixture body (K) into rod (I), desired rods (H), and canopy (G). Pull the wires until taut. Screw rod (I) onto the top post found on fixture body (K). Thread together the desired number of rods (H). Attach the desired number of rods (H) onto rod (I). Pull the wires until taut. Screw the top of the assembled rods (H) into the nipple on the bottom of the canopy (G) until secure.

CONNECTING THE WIRES

6. Have an assistant support the fixture's weight while completing the wiring. Refer to the wiring diagram and attach the fixture's wires to the power supply wires from the junction box. Attach the fixture's wires to the power supply wires from the junction box. Connect Hot to Hot (transparent wire with black inner thread, black, or smooth wire) Neutral to Neutral (transparent wire with white inner thread, white, or ribbed wire), and Ground to Ground (transparent wire with green inner thread, green wire, or copper). Twist the ends of the wire pairs together, and then twist on a wire connector. Make sure all twists are in the same direction. If there is no house ground wire coming from the junction box, locate the ground screw (E) on the mounting bracket/mounting strap and wrap the fixture's ground wire around the ground screw. Use a screwdriver to tighten the top of the ground screw (E) onto the wires and into the mounting bracket/mounting strap. Tuck the wires into the junction box.

FINISHING THE INSTALLATION

7. Push the canopy (G) against the mounting strap until mounting screws (A) protrude from the exposed holes in the canopy. Thread deco nuts (F) onto the exposed threads of mounting screws (A). Tighten until canopy (G) is snug

against the mounting strap and ceiling. 8. Attach shade (J) onto the fixture body (K) by aligning the shade's top joints to the frame of the fixture body. Gravity will naturally hold the shade to the fixture. However, ensure the screws found at the top of the shade's top joints are tight to prevent uneven weight distribution. Install light bulbs (not included) in accordance with the fixture's specifications. Do not exceed maximum recommended wattage.

FRANÇAIS

Pour le service client, contactez le lieu d'achat pour organiser les pièces de rechange.

• IMPORTANTE

- Tous les travaux d'installation doivent être effectués par un professionnel accrédité.
- Coupez l'alimentation électrique au fusible ou au disjoncteur!
- Utilisez uniquement les ampoules spécifiées. Ne dépassez pas la puissance maximale!

Instructions de montage:

PRÉPARATION À L'INSTALLATION

Retirez soigneusement le nouveau luminaire du carton ainsi que le sac jaune contenant toutes les pièces. Voir les notes importantes ci-dessus. Coupez l'alimentation au disjoncteur et retirez l'ancien appareil du mur, y compris l'ancienne sangle de montage. 1. Dans le sac de pièces, retirez l'ensemble de sangle de montage. Deux jeux de vis de montage (A et D) doivent être fixés à la sangle de montage (B) avec un écrou hexagonal (C) maintenant les vis de montage (A) en place. 2. Fixez la sangle de montage (B) à la boîte de jonction à l'aide des vis de montage (D) et d'un tournevis. Serrez fermement. 3. Testez la hauteur de l'auvent en tenant l'auvent (G) contre la sangle de montage (B) jusqu'à ce que les vis de montage (A) dépassent des trous dans l'auvent. Les vis de montage (A) doivent avoir la moitié de leurs filets exposés pour fixer le pavillon à la sangle de montage (B) à l'aide d'écrous déco (F). Retirez l'auvent (G) pour l'instant et tirez les fils de la maison à travers le centre de la sangle de montage (B).

MONTAGE DU FIXTURE

4. Mesurez pour déterminer le nombre correct de tiges (H) nécessaires pour une hauteur de suspension appropriée. Pour raccourcir le luminaire, faites glisser les tiges en excès hors des fils du luminaire pour les jeter. Pour allonger le luminaire, ajoutez des tiges supplémentaires. Si des tiges supplémentaires sont nécessaires, veuillez contacter l'endroit où vous avez acheté votre luminaire pour commander. 5. Faites passer les fils du luminaire du montant supérieur trouvé sur le corps du luminaire (K) dans la tige (I), les tiges souhaitées (H) et la verrière (G). Tirez les fils jusqu'à ce qu'ils soient tendus. Visser la tige (I) sur le montant supérieur trouvé sur le corps du luminaire (K). Enfillez ensemble le nombre de tiges souhaité (H). Fixez le nombre souhaité de tiges (H) sur la tige (I). Tirez les fils jusqu'à ce qu'ils soient tendus. Vissez le haut des tiges assemblées (H) dans le mamelon au bas de la verrière (G) jusqu'à ce qu'ils soient bien fixés.

CONNEXION DES FILS

6. Demandez à un assistant de supporter le poids de l'appareil pendant le câblage. Reportez-vous au schéma de câblage et attachez les fils du luminaire aux fils d'alimentation de la boîte de jonction. Fixez les fils du

luminaire aux fils d'alimentation de la boîte de jonction. Connectez chaud à chaud (fil transparent avec fil intérieur noir, fil noir ou fil lisse) Neutre à neutre (fil transparent avec fil intérieur blanc, fil blanc ou nervuré) et terre à terre (fil transparent avec fil intérieur vert, fil vert, ou cuivre). Torsadez les extrémités des paires de fils ensemble, puis torsadez un connecteur de fil. Assurez-vous que toutes les torsions sont dans la même direction. S'il n'y a pas de fil de terre de la maison provenant de la boîte de jonction, localisez la vis de terre (E) sur le support de montage/la sangle de montage et enrroulez le fil de terre du luminaire autour de la vis de terre. Utilisez un tournevis pour serrer le haut de la vis de mise à la terre (E) sur les fils et dans le support de montage/la sangle de montage. Rentrez les fils dans la boîte de jonction.

FIN DE L'INSTALLATION

7. Poussez l'auvent (G) contre la sangle de montage jusqu'à ce que les vis de montage (A) dépassent des trous exposés dans l'auvent. Vissez les écrous déco (F) sur les filets exposés des vis de montage (A). Serrez jusqu'à ce que l'auvent (G) soit bien ajusté contre la sangle de montage et le plafond. 8. Fixez le store (J) sur le corps du luminaire (K) en alignant les joints supérieurs du store au cadre du corps du luminaire. La gravité maintiendra naturellement l'abat-jour sur le luminaire. Cependant, assurez-vous que les vis situées en haut des joints supérieurs du store sont bien serrées pour éviter une répartition inégale du poids. Installez les ampoules (non incluses) conformément aux spécifications du luminaire. Ne dépassez pas la puissance maximale recommandée.

ESPAÑOL

Para obtener servicio al cliente, comuníquese con el lugar de compra para solicitar piezas de repuesto.

• IMPORTANTE:

- Todo el trabajo de instalación debe ser realizado por un profesional acreditado.
- ¡Apague el suministro de electricidad en el fusible o disyuntor!
- Utilice solo las bombillas especificadas. ¡No exceda la potencia máxima!

Instrucciones de montaje:

PREPARACIÓN PARA LA INSTALACIÓN

Retire con cuidado el nuevo accesorio de la caja, así como la bolsa amarilla que contiene todas las piezas. Vea las notas importantes arriba. Apague la energía en el disyuntor y retire el artefacto viejo de la pared, incluyendo la correa de montaje vieja. 1. De la bolsa de piezas, retire el conjunto de la correa de montaje. 2. Fije la correa de montaje (B) a la caja de conexiones con los tornillos de montaje (D) y un destornillador. Apriete firmemente. 3. Pruebe la altura del dosel sosteniendo el dosel (G) contra la correa de montaje (B) hasta que los tornillos de montaje (A) sobresalgan de los orificios en el dosel. Los tornillos de montaje (A) deben tener la mitad de sus roscas expuestas para asegurar la cubierta a la correa de montaje (B) usando tuercas decorativas (F). Retire la cubierta (G) por ahora y pase los cables de la casa a través del centro de la correa de montaje (B).

MONTAJE DEL APARATO

4. Mida para determinar el número correcto de varillas (H) necesarias para

Assembly Instructions

una altura de suspensión adecuada. Para acortar el accesorio, deslice cualquier exceso de varillas de los cables del accesorio para desecharlo. Para alargar el accesorio, agregue varillas adicionales. Si se necesitan varillas adicionales, comuníquese con el lugar donde compró su accesorio para ordenar. 5. Introduzca los cables de la luminaria desde el poste superior que se encuentra en el cuerpo de la luminaria (K) en la varilla (I), las varillas deseadas (H) y la cubierta (G). Tire de los cables hasta que estén tensos. Atornille la varilla (I) en el poste superior que se encuentra en el cuerpo del accesorio (K). Enhebre el número deseado de varillas (H). Coloque el número deseado de varillas (H) en la varilla (I). Tire de los cables hasta que estén tensos. Atornille la parte superior de las varillas ensambladas (H) en la boquilla en la parte inferior del dosel (G) hasta que quede firme.

CONECTANDO LOS CABLES

6. Haga que un asistente apoye el peso del dispositivo mientras completa el cableado. Consulte el diagrama de cableado y conecte los cables del dispositivo a los cables de la fuente de alimentación de la caja de conexiones. Conecte los cables del dispositivo a los cables de la fuente de alimentación de la caja de conexiones. Conecte Vivo a Vivo (cable transparente con rosca interior negra, cable negro o liso) Neutro a Neutro (cable transparente con rosca interior blanca, cable blanco o estriado) y Tierra a Tierra (cable transparente con rosca interior verde, cable verde, o cobre). Tuerza los extremos de los pares de cables y luego gírelos en un conector de cables. Asegúrese de que todos los giros estén en la misma dirección. Si no hay un cable de tierra de la casa proveniente de la caja de conexiones, ubique el tornillo de tierra (E) en el soporte de montaje / correa de montaje y enrolle el cable de tierra del dispositivo alrededor del tornillo de tierra. Utilice un destornillador para apretar la parte superior del tornillo de tierra (E) en los cables y en el soporte de montaje / correa de montaje. Meta los cables en la caja de conexiones.

TERMINANDO LA INSTALACIÓN

7. Empuje la capota (G) contra la correa de montaje hasta que los tornillos de montaje (A) sobresalgan de los orificios expuestos en la capota. Enrosque las tuercas decorativas (F) en las roscas expuestas de los tornillos de montaje (A). Apriete hasta que la cubierta (G) esté ajustada contra la correa de montaje y el techo. 8. Coloque la persiana (J) en el cuerpo de la luminaria (K) alineando las juntas superiores de la persiana con el marco del cuerpo de la luminaria. La gravedad sujetará naturalmente la sombra al accesorio. Sin embargo, asegúrese de que los tornillos que se encuentran en la parte superior de las juntas superiores de la persiana estén apretados para evitar una distribución desigual del peso. Instale las bombillas (no incluidas) de acuerdo con las especificaciones del dispositivo. No exceda la potencia máxima recomendada.