

Technical Data

Light fitting for indoor use only

Konoha

LED SMD 3.1W (included)

Konoha wide

LED SMD 3.1W (included)

Datos Técnicos

Luminaria para uso interior

Konoha

LED SMD 3.1W (incluido)

Konoha wide

LED SMD 3.1W (incluido)

Données techniques

Luminaire intérieur.

Konoha

LED SMD 3.1W (inclus)

Konoha wide

LED SMD 3.1W (inclus)

Technische Daten

Leuchte für den Innenraum.

Konoha

LED SMD 3.1W (inbegriffen)

Konoha wide

LED SMD 3.1W (inbegriffen)

Konoha Yabu Pushelberg marset

Dry locations only



· This symbol on the product or its packaging indicates that it must not be treated as household waste. It should, in fact, be handed in at a recognised collection point for recycling electrical and electronic equipment. For more detailed information about the recycling of this product, please contact your local city office, your household waste disposal service or the shop where you purchased the product.

· Este símbolo en su equipo o embalaje indica que el presente producto no puede ser tratado como residuo doméstico normal, sino que debe entregarse en el correspondiente punto de recogida de equipos eléctricos y electrónicos. Para recibir información detallada sobre el reciclaje de este producto, por favor, contacte con su ayuntamiento, su punto de recogida más cercano o el distribuidor donde adquirió el producto.

· Le symbole représenté sur l'appareil ou l'emballage signifie que le produit ne peut être traité comme un déchet domestique normal, et doit par conséquent être déposé dans un point de collecte réservé aux appareils électriques et électroniques. Pour en savoir plus sur le recyclage de ce produit, veuillez vous adresser auprès de votre mairie, afin de connaître le point de collecte le plus proche, ou contacter le distributeur qui vous a vendu le produit.

· Dieses Symbol auf dem Produkt oder der Verpackung zeigt an, dass diese nicht als normaler Hausmüll behandelt werden dürfen, sondern den entsprechenden Stellen für Sondermüll zugeführt werden müssen. Für weitere Informationen zum Thema Sondermüll wenden Sie sich bitte an Ihre Stadtverwaltung, die nächste Annahmestelle oder den Händler, bei dem Sie das Produkt erworben haben.

120-227 V / 50-60 Hz

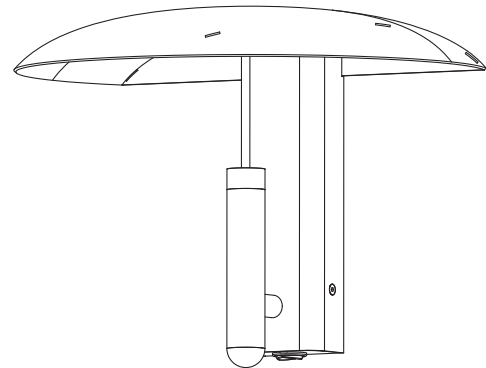

Assembly Instructions
Instrucciones de montaje
Instructions de montage
Montageanleitung

marset



WARNING

1. It is recommended that a professional electrician be responsible for installing the light.
2. Disconnect power supply before installation.
3. If the wire or flexible cord is damaged, it must only be changed by the manufacturer, their Service Dept. or qualified personnel in order to avoid risk.
4. Use a soft damp cloth, with soap or neutral detergent. Do not use alcohol or other solvents.
5. The light source and control gear contained in this luminaire shall only be replaced by a qualified person.

ADVERTENCIAS

1. Se recomienda que la instalación sea realizada por un profesional.
2. Desconectar la conexión a red antes de ser manipulada.
3. Si el cable flexible o cordón de esta luminaria está dañado, deberá sustituirse exclusivamente por el fabricante o su servicio técnico o una persona de cualificación equivalente con objeto de evitar cualquier riesgo.
4. Utilizar un paño suave, humedecido con agua y detergente neutro si fuera necesario. No utilizar alcohol o otros disolventes.
5. La fuente luminosa y sus mecanismos de control contenidos en esta luminaria sólo deben de ser reemplazadas por un profesional.

ATTENTION

1. Il est recommandé de faire exécuter l'installation par un professionnel.
2. Débranchez la connexion au réseau avant toute manipulation.
3. Si le câble flexible ou fil du luminaire est endommagé, il conviendra de faire appel au fabricant, à son service technique ou encore à une personne qualifiée pour le remplacer et éviter ainsi tout risque fâcheux.
4. Pour nettoyer le luminaire, nous vous recommandons d'utiliser un chiffon doux humidifié d'eau et de détergent neutre, le cas échéant. N'utilisez pas d'alcool ni d'autres types de dissolvants.
5. La source lumineuse et ses mécanismes de contrôle contenus dans ce luminaire ne doivent être remplacés que par un professionnel.

HINWEISE

1. Wir empfehlen, die Installation von einem Fachmann vornehmen zu lassen.
2. Unterbrechen Sie die Verbindung zum Netz vor Beginn der Arbeit.
3. Wird das Kabel der Leuchte beschädigt, darf dieses nur durch den Hersteller, dessen technischen Service, oder eine entsprechend qualifizierte Person ausgetauscht werden, um eventuelle Risiken zu vermeiden.
4. Zur Reinigung der Leuchte empfiehlt es sich, ein weiches Tuch zu verwenden und dieses, falls nötig, mit Wasser und einem neutralen Reiniger zu befeuchten. Alkohol oder Lösungsmittel sind zur Reinigung nicht geeignet.
5. Das Leuchtmittel und die Kontrollmechanismen dieser Leuchte dürfen nur von einem Fachmann ausgetauscht werden.

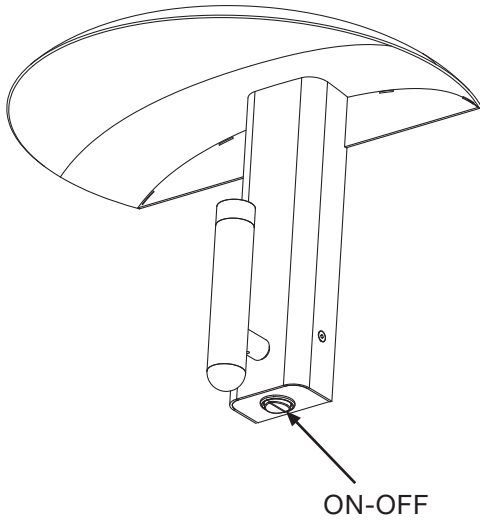

-
- 8. Switch ON / Switch OFF
 - 8. Encendido y apagado de la lámpara.
 - 8. Allumage et extinction de la lampe.
 - 8. Einschalten und Ausschalten der Lampe.

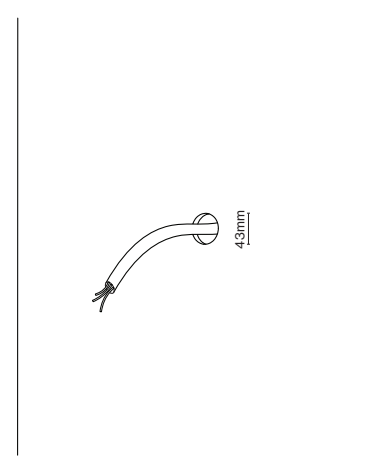
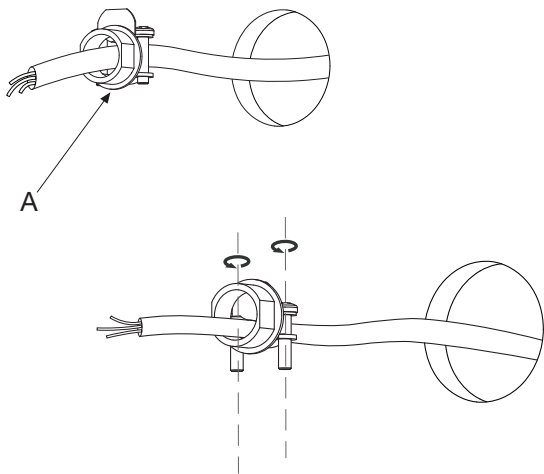
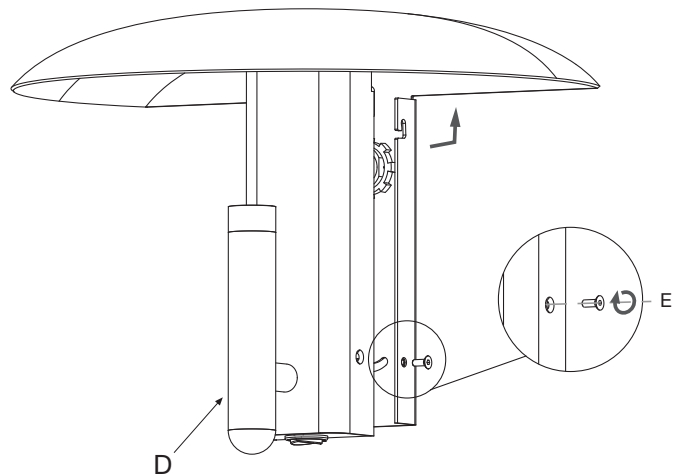

Fig 1.2.

-
- 1.1. Drill a hole the size of the fitting and pull out the cable as shown in the picture.
NOTE: Fitting recommended 1/2, NOT included.
 - 1. 1. Hacer un agujero de la medida del fitting y sacar el cable tal y como se muestra en la imagen.
NOTA: Fitting recomendado 1/2, NO incluido.
 - 1.1. Percez un trou de la taille du raccord et retirez le câble comme indiqué sur l'image.
REMARQUE : le raccord recommandé est de 1/2, il n'est pas inclus.
 - 1.1. Bohren Sie ein Loch in der Größe des Anschlussstücks und ziehen Sie das Kabel wie auf dem Bild gezeigt heraus.
HINWEIS: Fitting 1/2 empfohlen, NICHT enthalten.



-
- 2. Pass the hose through the fitting (A) and tighten it by tightening the screws.
 - 2. Pasar el tubo flexible por el fitting (A) y ajustarlo apretando los tornillos.
 - 2. Faites passer le tuyau dans le raccord (A) et serrez-le à l'aide des vis.
 - 2. Führen Sie den Schlauch durch den Anschluss (A) und ziehen Sie ihn mit den Schrauben fest.



-
- 7. Attach the Ledtube headpiece (D) using the screws (E) provided.
 - 7. Fijar el cuerpo de la lámpara (D) utilizando los tornillos (E) suministrados.
 - 7. Fixez le corps de la lampe (D) à l'aide de les vis (E) fournies.
 - 7. Befestigen Sie das Lampengehäuse (D) mit den mitgelieferten Schrauben (E).

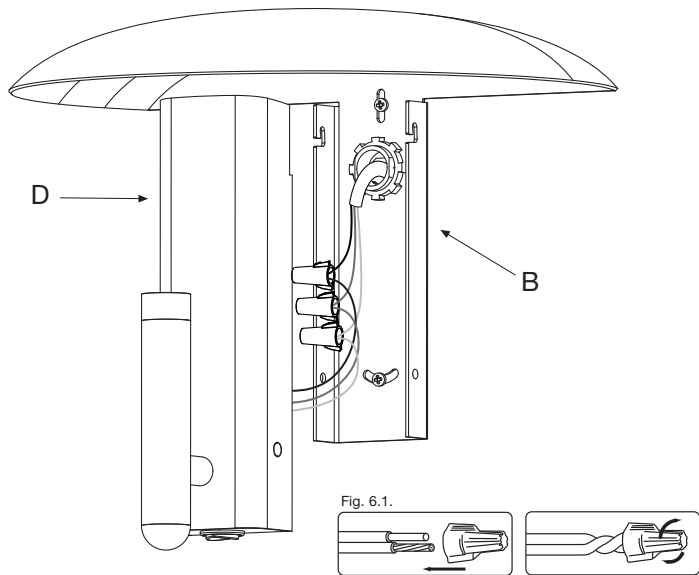

Fig. 6.1.

6. Connect the L (black), N (white) and ground (green) cables between the part (B) and the headpiece (D). Do it using the connectors as shown in Figure 5.1..

6. Realizar las conexiones de los cables L (negro), N (blanco) y ground (verde) entre el aplique (B) y el cuerpo (D). Realizarlo con los conectores tal y como se muestra en la figura 5.1..

6. Effectuez les raccordements des câbles L (noir), N (blanc) et terre (vert) entre la pièce (B) et le corps (D). Pour ce faire, utilisez les connecteurs comme illustré sur la figure 5.1..

6. Die Drähte L (schwarz), N (weiß) und Erde (grün) zwischen Teil (B) und dem Schirm miteinander verbinden (D). Hierzu die Steckverbinder verwenden, wie in Abb. 5.1. gezeigt.

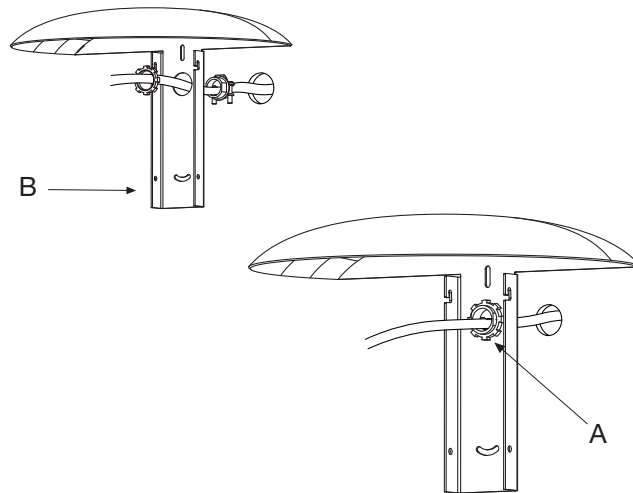

3. Pass the light fitting (B) and tighten it by screwing the fitting (A).

3. Pasar el aplique de la lámpara (B) y ajustarlo roscando el fitting (A).

3. Passez le raccord d'éclairage (B) et serrez-le en vissant le raccord (A).

3. Führen Sie den Beleuchtungsanschluss (B) durch und ziehen Sie ihn durch Verschrauben fest (A).

Konoha

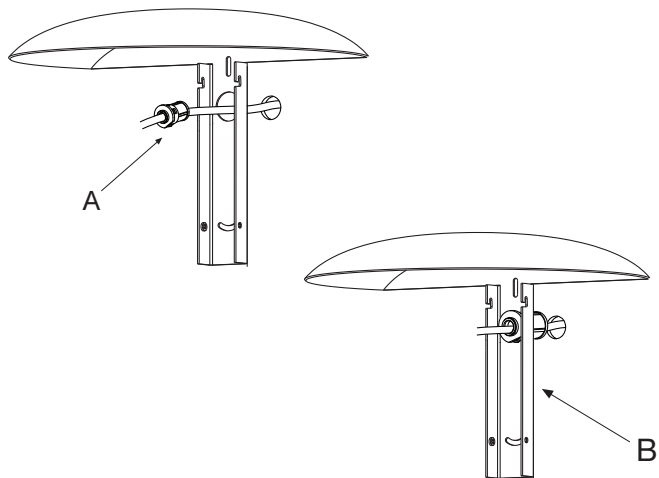

Push-in fitting not provided / Push-in fitting no incluido
Le raccord enfichable n'est pas fourni / Steckverschraubung nicht vorgesehen

- 4.1. Pass the 1/2 inch push-in fitting (A) through the cable.
 - 4.2. Connect the push-in fitting (A) to the wall fitting (B) and snap it to the wall.
- 4.1. Pasar el push-in fitting (A) de 1/2 inch a través del cable.
 - 4.2. Unir el push-in fitting (A) con el aplique (B) y encajarlo a la pared.
- 4.1. Passer le raccord enfichable de 1/2 pouce (A) à travers le câble.
 - 4.2. Connecter le raccord (A) à l'applique (B) et la fixer au mur.
- 4.1. Führen Sie die 1/2-Zoll-Steckverbindung (A) durch das Kabel.
 - 4.2. Verbinden Sie die Steckverbindung (A) mit der Wandleuchte (B) und befestigen Sie sie an der Wand.

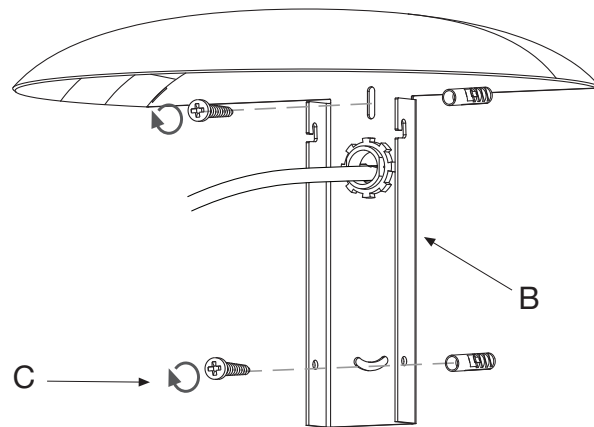

5. Fix the wall light (B) to the wall, using the screws and plugs (C) appropriate for the type of wall.
5. Fijar el aplique (B) a la pared, mediante los tornillos y tacos (C) apropiados para el tipo de pared.
5. Fixer l'applique (B) au mur, en utilisant les vis et chevilles (C) appropriées au type de mur.
5. Befestigen Sie die Wandleuchte (B) mit den für die Art der Wand geeigneten Schrauben und Dübeln (C) an der Wand.