

Assembly instructions
Instructions de montage

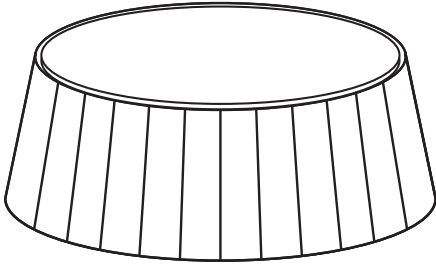

Luis Porqueras / Carles Riart

PLAFONET 02

DATA / RENSEIGNEMENTS

LIGHT / LUMINAIRE: PLAFONET 01
TYPOLOGY / TYPOLOGIE: CEILING LAMP / PLAFONNIER
YEAR / ANNÉE: 2008

MADE IN SPAIN / PRODUIT EN ESPAGNE

Product produced entirely in Barcelona.

Produit fabriqué entièrement en Barcelona.

TESTS / TESTS

This product has been subjected to the electrical safety test for: continuity, insulation, dielectric strength.

Ce produit a été soumis à des tests de sécurité électrique: continuité, isolation, rigidité diélectrique et prise de terre.

RAW MATERIALS / MATIÈRES PREMIÈRES

Shades are handmade ribboned.

L'enrubannage des écrans est effectué manuellement.

CLEANING INSTRUCTIONS
INSTRUCTION POUR LE NETTOYAGE

Do not use solvents, use a soft cloth. Dry cleaning for cloth shades and pharmacy alcohol for ribboned shades.

Ne pas utiliser solvants, utiliser un chiffon doux. Nettoyer à sec les abats en tissu et avec alcool de pharmacie les abats jour en ruban.

Tels.: +34 93 871 31 52 / +34 93 844 47 54
Fax: +34 93 846 20 89
e-mail: info@bover.es
e-mail: export@bover.es
www.bover.es

Avinguda Catalunya, 173
Pol. Ind. Sud
08440 Cardedeu
Barcelona · Spain

BOVER II·LUMINACIÓ & MOBILIARI SL

bover

CERTIFIED BY / CERTIFIÉ PAR

All products are manufactured according to the standards :
Tous les produits sont fabriqués selon les standards suivants:

UL 1598

C22.2#250.4.



4 x 60W A-15 E-26



4 x MAX. 13W twist lock GU24



TECHNICAL DATA / INFORMATIONS TECHNIQUES

Light for dry locations use.
Input voltage: 120V~60Hz

Luminaire pour utilisation intérieure seulement.
Tension d'alimentation: 120V-60Hz

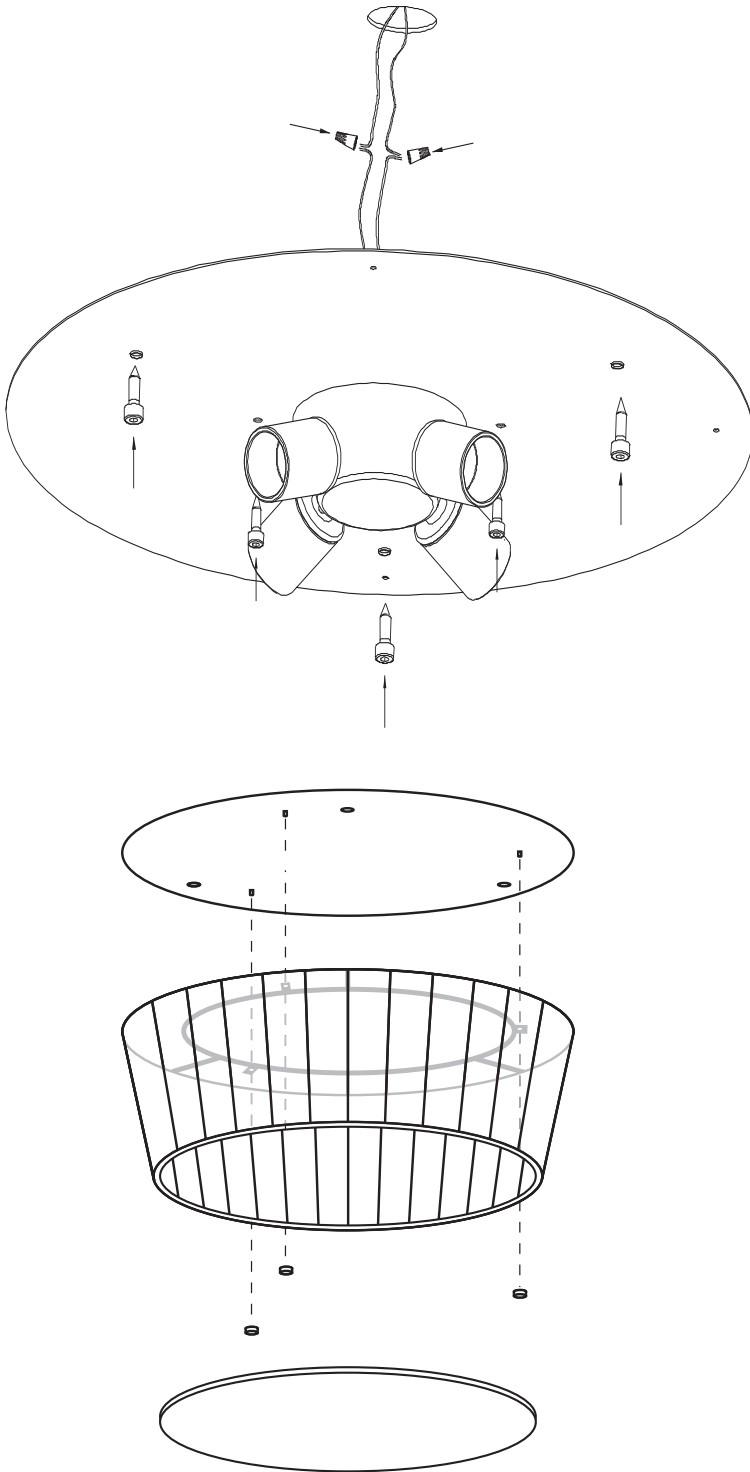

CAUTION

THIS PRODUCT MUST BE INSTALLED IN ACCORDANCE WITH THE APPLICABLE INSTALLATION CODE BY A PERSON FAMILIAR WITH THE CONSTRUCTION AND OPERATION OF THE PRODUCT AND THE HAZARDS INVOLVED.

No loose strans or loose connections should be present. Secure with U.L. certified wire connectors and electrical tape.



WARNING

The electricity MUST be turned off at the MAIN FUSE BOX before installation of this luminaire; turning the power off using the light switch is not sufficient to prevent electrical shock.

Luminaires weighting 25 lbs (50 lbs for U.S.A) or more must be mounted directly to the building structure, independently of the electrical box; this installation should not be made on a radiantly heat type ceiling. the luminaire are not intended to support external weight other than the provided glasses



ELECTRICAL CONNECTION

Attach grounding wire (green insulate or bare copper) from the supplier circuit to the mounting bracket with the green ground attachment screw provided.

Connect the grounding wire of the luminaire to the ground conductor of the supply circuit. Attach all grounding conductors to the mounting bracket with the green ground wire attachment screw.

Referring to the Wire Connection Chart, connect the black and white wires



FINAL INSTALLATION

Install light bulbs, refer to the relamping label located near the lampholder for recommended wattage.

DO NOT EXCEED THE RECOMMENDED WATTAGE.

Restore electricity and check the operation of the luminaire.



ASSEMBLY INSTRUCTIONS

Screw the mounting onto the ceiling.

Introduce the wires through the central hole of the support. Connect the wire nuts.

Screwing the disc to the ceiling and to bracket.

Position lamp's structure onto the mounting and screw the towing hook supplied.

NOTE :

THIS LUMINARIE MUST BE MOUNTED OR SUPPORTED INDEPENDENTLY OF AN OUTLET BOX.



PRÉCAUTION

CE PRODUIT DOIT ÊTRE CONFORMEMENT À LA NORME D'INSTALLATION EN VIGUEUR.

IL DOIT ÊTRE INSTALLÉ PAR UN OPÉRATEUR DE LA FILIÈRE CONSTRUCTION ET INSTALLATION DU PRODUIT QUI DOIT CONNAÎTRE LES RISQUES ENCOURUS.

Il ne peut pas y avoir de câbles ou de connexions libres. Sécuriser à l'aide de connecteurs de câbles et ruban adhésif, certifiés UL.



AVERTISSEMENT

L'électricité doit être coupée au disjoncteur avant l'installation de ce luminaire. La mise hors tension en utilisant l'interrupteur éclairage n'est pas suffisante pour éviter un choc électrique.

Les luminaires d'un poids de 25 lbs (50 lbs pour les USA) ou plus, doivent être montés directement sur la structure du bâtiment, indépendamment de la boîte électrique; cette installation ne doit pas être faite sur un plafond type radiant de chaleur.



CONNEXION ELECTRIQUE

Fixez le fil de terre (vert ou cuivre nu isolé) du circuit d'alimentation au support de l'applique avec la vis de mise à terre fournie.

Connecter le fil de mise à la terre du luminaire au conducteur de terre du circuit d'alimentation connecter tous les conducteurs de prise de terre au support de l'applique avec la vis de fixation.

Concernant les obligations de connexion des câbles, connectez les câbles noir et blanc.



INSTALLATION FINALE

Installer les ampoules, reportez-vous à l'étiquette de remplacement des lampes située près de la douille pour puissance recommandée.

NE PAS DEPASSER LA PUISSANCE RECOMMANDÉE.

Rétablir l'électricité et vérifier le fonctionnement de l'appareil.



INSTRUCTIONS DE MONTAGE

Vissez le support au plafond et introduire les fils d'alimentation à travers le trou central.

Connectez les cônes.

Visser le disque au support sur le plafond.

Placez la structure de luminaire sur le support et réglez avec les écrous fournis.

NOTE:

CE LUMINAIRE DOIT ÊTRE INSTALLÉE INDÉPENDAMMENT DE LA BOÎTE DE CONNEXION.

