

FIXTURE DIAGRAM

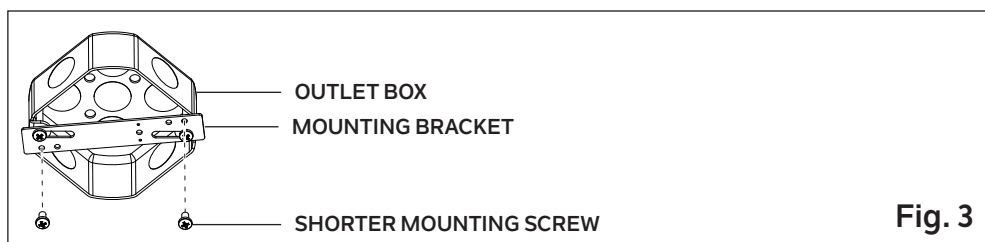
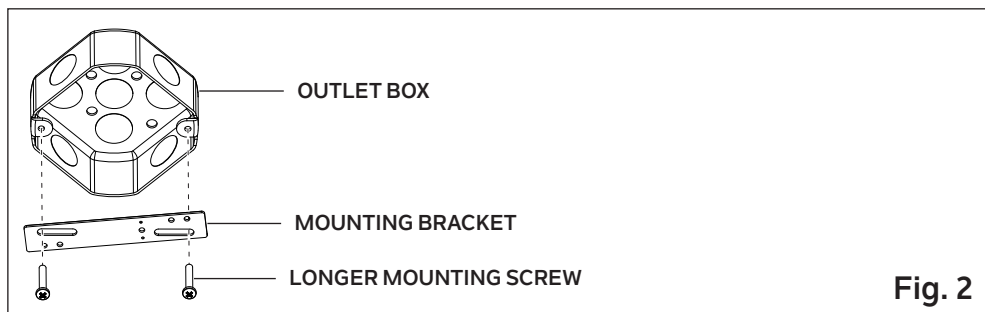
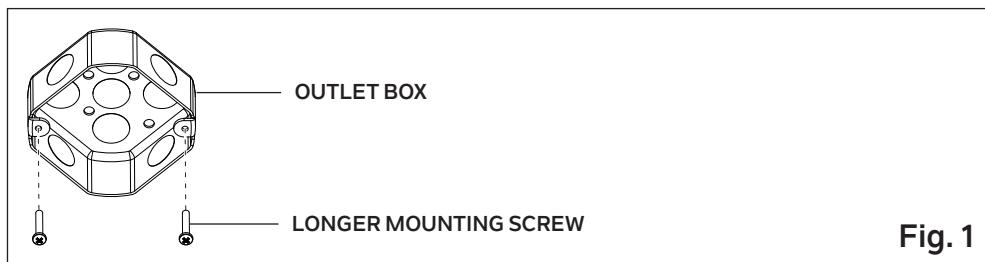
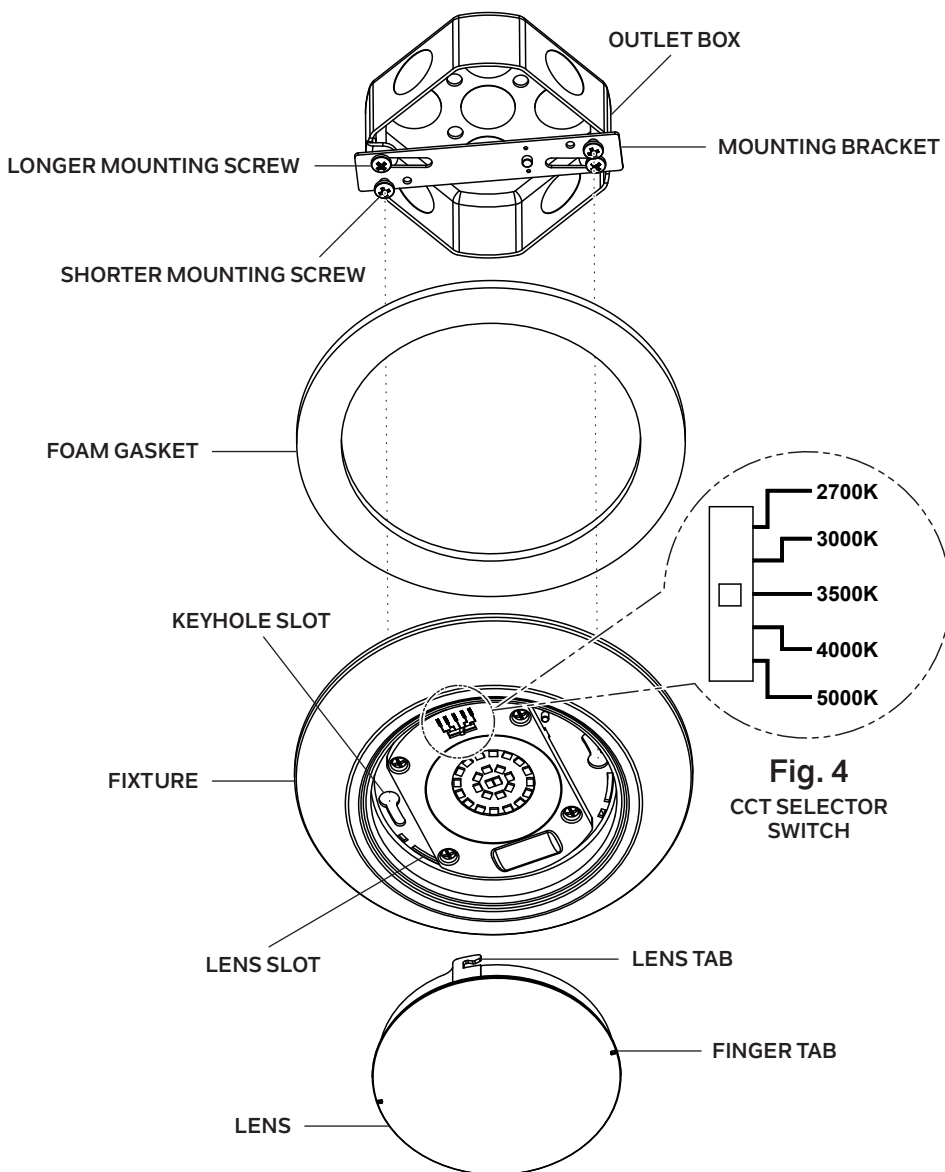

CAUTIONS

CAUTION – RISK OF SHOCK: Disconnect Power at the main circuit breaker panel or main fusebox before starting and during the installation.

ATTENTION: This product requires a 1/2" minimum deep 4" octagon, square, or round junction box.

- WARNING:**
- This fixture is intended for installation in accordance with the National Electrical Code (NEC) and all local code specifications. If you are not familiar with code requirements, installation by a certified electrician is recommended. Failure to adhere to these codes and instructions may result in serious injury and/or property damage and will void the warranty.
 - Supply wires are not intended for use through or concealed behind walls, floors, or ceilings.
 - The LED light output is strong enough to injure human eyes. Precautions must be taken to prevent looking directly at LED with unaided eyes for more than a few seconds.

DIMMING:
This LED fixture is compatible with standard incandescent dimmers, LED dimmers, and electronic low voltage dimmers. For listed compatible dimmers, see www.kichler.com

- CLEANING:**
- Always be certain that electric current is turned off before cleaning.
 - Only a soft damp cloth should be used. Harsh cleaning products may damage the finish.

CAUTIONS (CONTINUED)

IMPORTANT SAFETY INSTRUCTIONS

- Read and understand all instructions and illustrations completely before proceeding with installation of fixture.
- If you have any doubts about how to install this fixture, or if the fixture fails to operate completely, please contact a qualified electrician.
- All parts must be used as indicated in the instructions. Do not substitute any parts, leave parts out, or use any parts that are worn or broken. Failure to obey this instruction could invalidate the UL listing, C.S.A. certification, and/or ETL listing of this fixture.
- Fixture is to be connected to a single branch circuit.
- Do not conceal or extend exposed conductors through a building wall, floor or ceiling.
- The system is suitable for indoor wet location, and outdoor covered ceiling mount.
- To reduce risk of fire and burns, do not install this lighting system where the exposed bare conductors can be shorted or contact any conductive materials.
- To reduce the risk of fire and overheating, make sure all connections are tight.
- Do not install any luminaire closer than 6 inches (15.25cm) from any curtain, or similar combustible materials.

SAVE THESE INSTRUCTIONS

INSTALLATION INSTRUCTIONS

NOTE: FIXTURE SHOULD BE MOUNTED FACING DOWNWARD ONLY. FIXTURE SHOULD NEVER BE MOUNTED FACING UPWARD, OR IN ANY OTHER ORIENTATION.

- TURN OFF POWER.**
- Remove lens from fixture by using fingers to turn lens counterclockwise. Lens will then pull straight out of fixture.
NOTE: There are two finger tabs on the front of the lens to assist with removal.
- NOTE: Keyhole slots in fixture will align with a variety of outlet box screw patterns.**
• If threaded holes in outlet box align with keyhole slots in fixture, fixture can be mounted directly to outlet box.
If mounting fixture directly to outlet box (not provided), install longer mounting screws (provided) approximately halfway into the appropriate threaded holes in outlet box that align with keyhole slots in fixture (Fig. 1).
• If threaded holes in outlet box DO NOT align with keyhole slots in fixture, install mounting bracket to outlet box, then mount fixture to mounting bracket.
If using mounting bracket (provided), attach mounting bracket to outlet box (not provided) by installing longer mounting screws (provided) through slots in mounting bracket and into appropriate threaded holes in outlet box (Fig. 2). Tighten to secure.
Install shorter mounting screws (provided) approximately halfway into the appropriate threaded holes in mounting bracket that align with keyhole slots in fixture (Fig. 3).
- Pass fixture wires through foam gasket. While holding foam gasket in place against top of fixture, connect fixture ground wire to outlet box ground wire using a wire connector (provided). Never connect ground wire to black or white power supply wires.
- Make remaining wire connections using wire connectors (provided). Reference chart below for correct connections and wire accordingly.

Connect Line (Black Supply Wire) to:	Connect Neutral (White Supply Wire) to:
Black	White
*Parallel cord (round & smooth)	*Parallel cord (square & ridged)
Clear without tracer	Clear with white tracer

*Note: When parallel wire (SPT 1 & SPT 2) are used. The neutral wire is square shaped or ridged and the other wire will be round in shape or smooth (See illus.)

- Carefully raise fixture to ceiling, passing the heads of the partially installed mounting screws through the keyhole slots in fixture. Rotate fixture (clockwise) until it locks in place against the partially installed mounting screws at the narrow ends of the keyhole slots.
NOTE: Make sure that the foam gasket has been installed between fixture and ceiling, and that the foam gasket is centered on the fixture before raising fixture to ceiling.
- Tighten both partially installed mounting screws evenly to secure, until fixture is flush against the ceiling. Make sure that the foam gasket is compressed evenly around the fixture. **DO NOT OVERTIGHTEN.**
NOTE: Make sure fixture wires do not get pinched between mounting bracket (if used) and fixture, or fixture and ceiling.
- Select desired color temperature (2700K "soft white"-5000K "daylight") using the 5-position CCT selector switch (Fig. 4).
- Align the 3 lens tabs on the back of the lens with the 3 lens slots in the fixture.
- Push lens firmly into fixture, while using the 2 finger tabs on the front of the lens to rotate the lens clockwise until it locks into place.
NOTE: If foam gasket is missing or not provided, apply a bead of silicone sealant around the enclosure where it meets the ceiling.

FCC INFORMATION

This device complies with part 15 of the FCC Rules. Operation is subject to the following two conditions:
1. This device may not cause harmful interference, and
2. This device must accept any interference received, including interference that may cause undesired operation.

Note: This equipment has been tested and found to comply with the limits for a Class B digital device, pursuant to part 15 of the FCC Rules. These limits are designed to provide reasonable protection against harmful interference in a residential installation. This equipment generates, uses and can radiate radio frequency energy and, if not installed and used in accordance with the instructions, may cause harmful interference to radio communications. However, there is no guarantee that interference will not occur in a particular installation. If this equipment does cause harmful interference to radio or television reception, which can be determined by turning the equipment off and on, the user is encouraged to try to correct the interference by one or more of the following measures:

- Reorient or relocate the receiving antenna.
- Increase the separation between the equipment and receiver.
- Connect the equipment into an outlet on a circuit different from that to which the receiver is connected.
- Consult the dealer or an experienced radio/TV technician for help.

DIAGRAMME D'APPAREILS

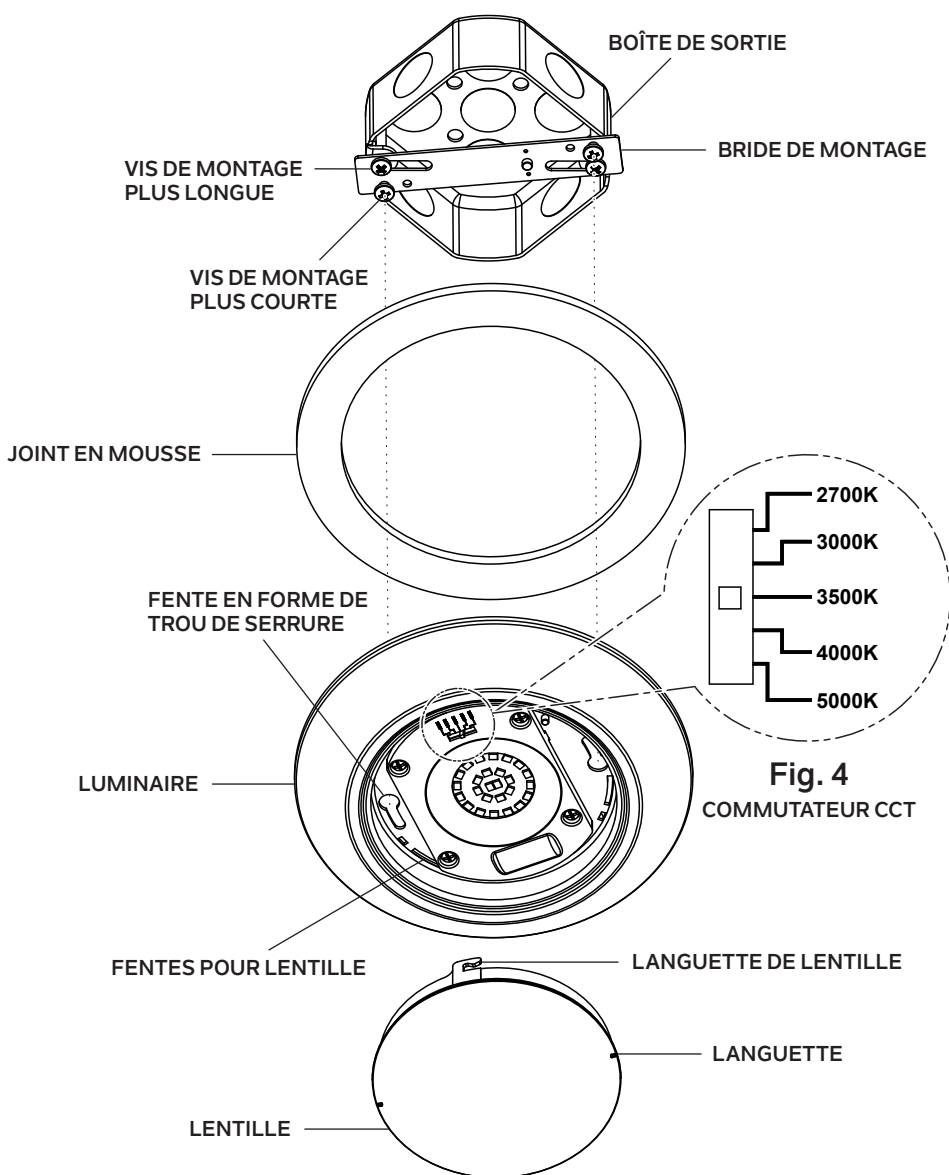

Fig. 4
COMMUTATEUR CCT

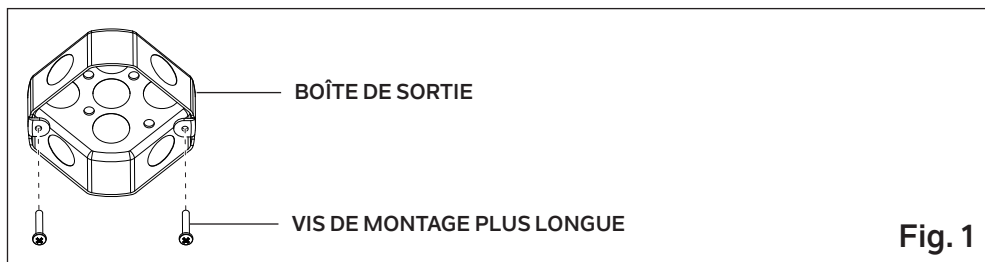

Fig. 1

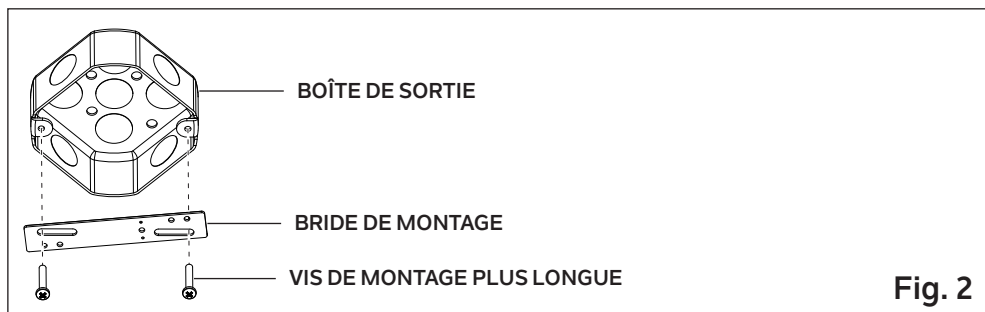

Fig. 2

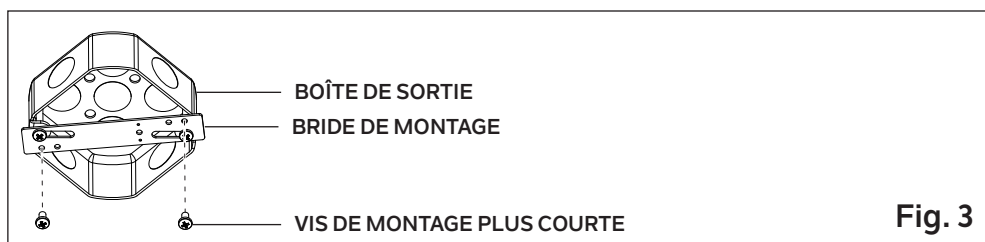

Fig. 3

PRÉCAUTIONS

ATTENTION – RISQUE DE DÉCHARGES ÉLECTRIQUES :
Couper le courant au niveau du panneau du disjoncteur du circuit principal ou de la boîte à fusibles principale avant de procéder à l'installation.

ATTENTION : Ce produit nécessite une boîte de sortie octogonale, carrée ou ronde de 1,3 cm (1/27 po) de profondeur minimale de 10,2 cm (4 po).

AVERTISSEMENT :

- Ce luminaire doit être installé conformément aux codes d'électricité nationaux (NEC) et satisfaire toutes les spécifications des codes locaux. Si vous ne connaissez pas les exigences de ces codes, il est recommandé de confier l'installation à un électricien certifié. Ne pas se conformer à ces codes et directives pourrait provoquer des blessures sérieuses et/ou des dommages matériels et rendre la garantie non valide.
- Les câbles d'alimentation ne doivent pas être utilisés à travers ou derrière des parois, sols ou plafonds.
- L'intensité de la lumière des LED peut endommager les yeux. Prendre toutes les précautions nécessaires pour ne pas regarder directement dans les LED sans protection pendant plusieurs secondes.

GRADATION :

Ce luminaire LED est compatible avec les gradateurs standard à incandescence, gradateurs LED, et gradateurs électroniques à basse tension. Pour les gradateurs compatibles répertoriés, voir www.kichler.com

NETTOYAGE :

- Soyez toujours certain que l'alimentation électrique du luminaire est fermée avant le nettoyage.
- N'utilisez qu'un chiffon doux humide. Les produits de nettoyage acides/abrasifs peuvent endommager le fini.

PRÉCAUTIONS (SUITE)

CONSIGNES DE SÉCURITÉ IMPORTANTES

- Lire et comprendre toutes les instructions et illustrations avant de procéder au montage et à l'installation du luminaire.
- En cas de doute sur l'installation de ce luminaire, ou si le luminaire ne fonctionne pas correctement, contacter un électricien agréé.
- Utiliser toutes les pièces conformément aux instructions. Ne pas substituer de pièces, exclure certaines pièces du montage ou se servir de pièces usées ou endommagées. Le non-respect de ces instructions risque d'annuler l'homologation UL, le certificat C.S.A. ainsi que l'homologation ETL de ce luminaire.
- Le luminaire doit être connecté à un circuit dédié.
- Ne pas masquer ni prolonger les conducteurs exposés à travers un mur, le sol ou le plafond du bâtiment.
- Le système peut être utilisé dans des endroits humides à l'intérieur ainsi que sur des supports de plafond recouverts à l'extérieur.
- Pour réduire les risques d'incendie et de brûlures, ne pas installer ce système d'éclairage lorsqu'il y a risque que les conducteurs nus exposés soient court-circuités ou en contact avec des matériaux conducteurs.
- Pour réduire le risque d'incendie ou de surchauffe, s'assurer que toutes les connexions sont bien serrées.
- Ne pas installer un luminaire à moins de 15,25 cm (6 po) de tout rideau, ou matériaux combustibles.

CONSERVER CES INSTRUCTIONS

INSTRUCTIONS D'INSTALLATION

REMARQUE : TOUJOURS INSTALLER LE LUMINAIRE DIRIGÉ VERS LE BAS UNIQUEMENT. LE LUMINAIRE NE DOIT JAMAIS ÊTRE INSTALLÉ DIRIGÉ VERS LE HAUT NI DANS AUCUNE AUTRE DIRECTION.

1. COUPER LE COURANT.

- Retirez la lentille du luminaire en la tournant dans le sens anti-horaire avec les doigts. La lentille devrait pouvoir être dégagée facilement du luminaire.

REMARQUE : Les deux languettes à l'avant de la lentille sont destinées à faciliter l'opération.

- REMARQUE :** Les fentes en forme de trous de serrure situées dans le luminaire peuvent être alignées à toute une gamme de modèles de vis pour boîte de sortie.

• Si les trous taraudés dans la boîte de sortie s'alignent avec les fentes en forme de trous de serrure, vous pouvez installer le luminaire directement sur la boîte de sortie.

Si vous installez le luminaire directement sur la boîte de sortie (non fournie), installez les vis de montage les plus longues (fournies) à moitié dans les trous taraudés appropriés de la boîte de sortie qui s'alignent avec les fentes en forme de trous de serrure dans le luminaire (Fig. 1).

• Si les trous taraudés dans la boîte de sortie NE S'ALIGNENT PAS avec les fentes en forme de trou de serrure, installer une bride de montage sur la boîte de sortie et monter ensuite le luminaire sur la bride de montage.

Si vous utilisez une bride de montage (fournie), attachez la bride de montage sur la boîte de sortie (non fournie) en installant les vis de montage les plus longues (fournies) par les fentes dans la bride de montage et dans les trous taraudés appropriés (Fig. 2). Serrez pour fixer.

Installez les vis de montage plus courtes (fournies) à moitié dans les trous taraudés appropriés de la bride de montage qui s'alignent avec les fentes en forme de trous de serrure dans le luminaire (Fig. 3).

- Acheminez les fils du luminaire par le joint en mousse. Tout en immobilisant le joint en mousse contre le dessus du luminaire, connectez le fil de terre du luminaire à l'aide d'un connecteur de fil (fourni). Ne jamais connecter le fil de terre aux fils d'alimentation noirs ou blancs.
- Effectuez les autres connexions des fils à l'aide des connecteurs de fil (fournis). Pour effectuer correctement les connexions avec les fils appropriés, reportez-vous au schéma ci-dessous.

Connecter la ligne (fil d'alimentation noir) à :	Connecter le neutre (fil d'alimentation blanc) à :
Noir	Blanc
*Au cordon parallèle (rond et lisse)	*Au cordon parallèle (à angles droits et strié)
Effacez sans repère	Effacez avec le repère blanc

*Remarque: Avec emploi d'un fil parallèle (SPT 1 et SPT 2). Le fil neutre est à angles droits ou strié et l'autre fil doit être rond ou lisse (Voir le schéma).

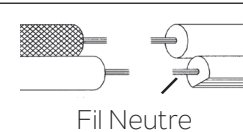

Fil Neutre

- Rapprochez avec précaution le luminaire vers le plafond en passant les têtes des vis de montage partiellement installées par les fentes en forme de trous de serrure du luminaire. Faites pivoter le luminaire (dans le sens horaire) jusqu'à ce qu'il soit bloqué contre les vis de montage partiellement installées au niveau des extrémités étroites des fentes en forme de trous de serrure.

REMARQUE : S'assurer que le joint en mousse a bien été installé entre le luminaire et le plafond et que le joint en mousse est centrée sur le luminaire avant de rapprocher le luminaire en direction du plafond.

- Serrez partiellement les deux vis de montage uniformément pour fixer le luminaire jusqu'à ce qu'il soit aligné avec la surface du plafond. Assurez-vous que le joint en mousse est correctement comprimé autour du luminaire. **NE PAS SERRER EXCESSIVEMENT.**

REMARQUE : S'assurer que les fils du luminaire ne sont pas coincés entre la bride de montage (si utilisée) et le luminaire ni entre le luminaire et le plafond.

- Sélectionnez la température de couleur (2700K "blanc doux"-5000K "lumière du jour") avec le commutateur CCT en position 5 (Fig. 4).

- Alignez les 3 languettes de lentille à l'arrière de la lentille avec les 3 fentes de la lentille dans le luminaire.

- Poussez fermement la lentille contre le luminaire en utilisant les 2 languettes à l'avant de la lentille pour tourner la lentille dans le sens horaire jusqu'au blocage.

REMARQUE : Si le joint en mousse est manquant ou non fourni, appliquez un cordon de mastic silicone autour du boîtier, à l'endroit où il rencontre le plafond.

FCC INFORMATION

Cet appareil est conforme à la section 15 de la réglementation de la FCC. L'exploitation est soumise aux deux conditions suivantes :

- Cet équipement ne doit pas causer d'interférences nuisibles, et
- Cet équipement doit accepter toute interférence reçue, y compris les interférences risquant d'engendrer un fonctionnement indésirable.

Remarque: Des tests ont confirmé que ce matériel respecte les limites d'un dispositif numérique de catégorie B, en vertu de la section 15 de la réglementation de la FCC. Ces limites ont été conçues pour fournir une protection raisonnable contre le brouillage nuisible d'une installation résidentielle. Cet équipement génère, utilise et peut rayonner de l'énergie radiofréquence et, s'il n'est pas installé et utilisé selon les instructions, peut causer de l'interférence nuisible aux communications de radio. Cependant, il est néanmoins possible qu'il y ait de l'interférence dans une installation en particulier. Si cet équipement cause du brouillage nuisible à la réception du signal de radio ou de télévision, ce qui peut être déterminé en éteignant puis en rallumant l'appareil, l'utilisateur peut essayer de corriger l'interférence en appliquant une des mesures suivantes :

- Réorienter l'antenne de réception ou changer son emplacement.
- Augmenter la distance séparant l'équipement et le récepteur.
- Brancher le matériel dans la prise de courant d'un circuit différent de celui auquel le récepteur est branché.
- Consulter le revendeur ou un technicien radio/télé d'expérience.

DIAGRAMA DE ACCESORIOS

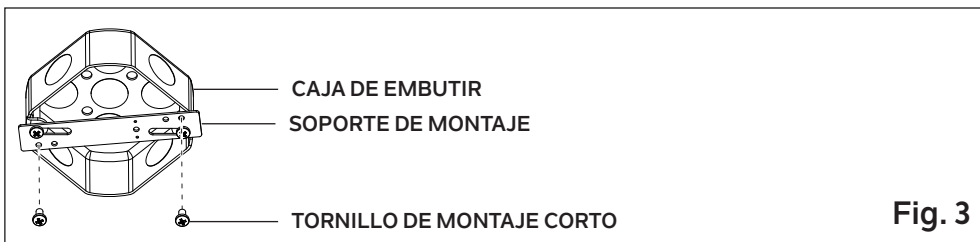
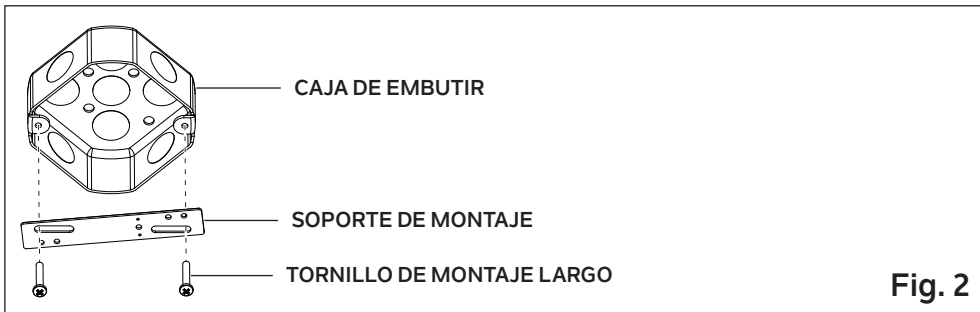
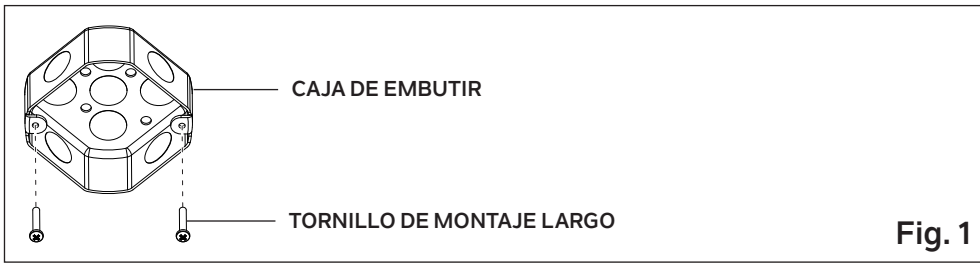
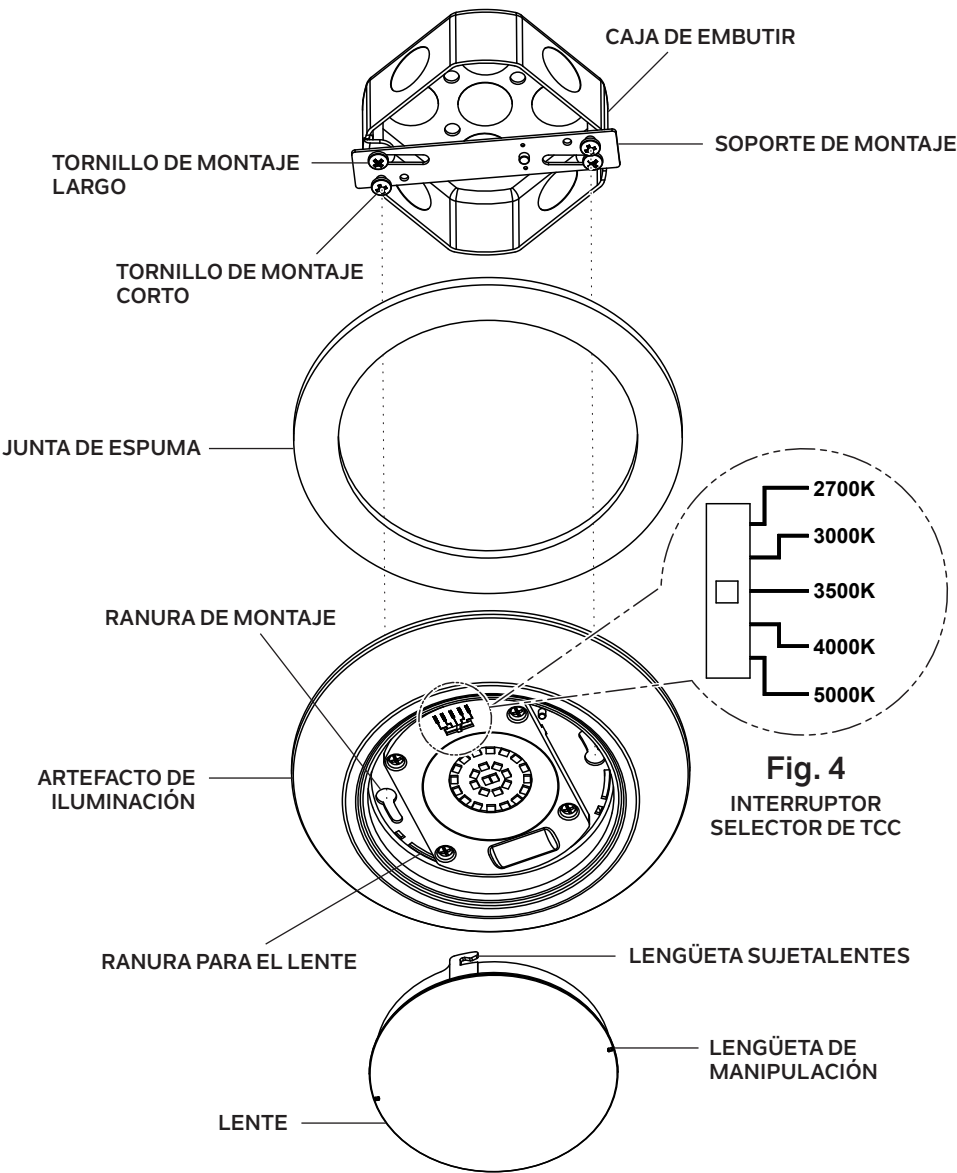

PRECAUCIONES

PRECAUCIÓN – RIESGO DE DESCARGA ELÉCTRICA: Desconecte la electricidad en el panel principal del interruptor automático o caja principal de fusibles antes de comenzar y durante la instalación.

ATENCIÓN: Este producto requiere una caja de conexiones octogonal, cuadrada o redonda de 4" y de 1/2" de profundidad como mínimo.

ADVERTENCIA:

- Este accesorio está destinado a la instalación de acuerdo con el National Electrical Code (NEC) y todas las especificaciones del código local. Si no está familiarizado con los requisitos del código, la instalación se recomienda un electricista certificado. No cumplir con estos códigos e instrucciones puede resultar en lesiones graves y/ o en daños a la propiedad y anulará la garantía.
- Los cables de alimentación no están destinados para uso interno o instalaciones ocultas detrás de paredes, pisos o techos.
- La intensidad de luz de LED es lo suficientemente fuerte como para dañar el ojo humano. Deben tomarse precauciones para evitar el contacto visual directo con las luces de LED sin ningún tipo de protección durante más de un par de segundos.

ATENUACIÓN DE LA INTENSIDAD DE LA LUZ (DIMMING):

Esta artefacto LED es compatible con los atenuadores de luz incandescente estándar, los atenuadores de luz LED y los atenuadores electrónicos de bajo voltaje. Para conocer los atenuadores compatibles homologados, consulte www.kichler.com

LIMPIEZA:

- Asegúrese siempre de que la corriente eléctrica esté apagada antes de limpiar.
- Debe usarse solamente un paño húmedo y suave. Productos de limpieza abrasivos pueden dañar el acabado.

PRECAUCIONES (CONTINUACIÓN)

INSTRUCCIONES IMPORTANTES SOBRE SEGURIDAD

- Lea y entienda completamente todas las instrucciones e ilustraciones antes de comenzar con la instalación del artefacto.
- Si tiene alguna duda sobre cómo instalar este artefacto, o si el artefacto no funciona completamente, comuníquese con un electricista certificado.
- Todas las piezas deben utilizarse tal como se indica en las instrucciones. No reemplace las piezas; no omita piezas; no utilice piezas rotas o deterioradas. El incumplimiento de esta instrucción podría invalidar la certificación UL, C.S.A. y/o ETL de este artefacto.
- El artefacto debe conectarse a un único circuito derivado.
- No oculte ni extienda los conductores expuestos a través de una pared, suelo o techo del edificio.
- El sistema es apropiado para interiores húmedos, y para exteriores con montaje en el techo cubierto.
- Para reducir el riesgo de incendio y quemaduras, no instale este sistema de iluminación donde los conductores sin aislamiento expuestos puedan entrar en cortocircuito o en contacto con cualquier material conductor.
- Para reducir el riesgo de incendio y sobrecalentamiento, asegúrese de que todas las conexiones estén bien apretadas.
- No instale ninguna luminaria a menos de 6 pulgadas (15,25cm) de cualquier cortina, o materiales combustibles similares.

CONSERVE ESTAS INSTRUCCIONES

INSTRUCCIONES DE INSTALACIÓN

NOTA: MONTE EL ARTEFACTO DE ILUMINACIÓN DE CARA AL SUELO SOLAMENTE, JAMÁS LO MONTE INVERTIDO NI EN NINGUNA OTRA ORIENTACIÓN.

- APAGUE LA ALIMENTACIÓN ELÉCTRICA EN EL TABLERO ELÉCTRICO.
- Extraiga el lente del artefacto de iluminación. Para ello, gire el lente con los dedos hacia la izquierda. Luego podrá sacar el lente del artefacto de iluminación.

NOTA: verá dos lengüetas de manipulación delante del lente para facilitar su extracción.

- NOTA: puede alinear las ranuras de montaje en el artefacto de iluminación con varias disposiciones de orificios para atornillar la caja de embutir.**

• Si puede alinear los orificios roscados de la caja de embutir con las ranuras de montaje en el artefacto de iluminación, podrá montar este directamente a la caja de embutir.

Si va a montar el artefacto de iluminación directamente a la caja de embutir (no incluida), inserte los tornillos de montaje largos (incluidos) casi hasta la mitad en los orificios roscados correspondientes en la caja de embutir, los cuales se alinearán con las ranuras de montaje en el artefacto de iluminación (Fig. 1).

• Si no se alinean los orificios roscados de la caja de embutir con las ranuras de montaje del artefacto de iluminación, instale el soporte de montaje en la caja de embutir y luego monte el artefacto de iluminación en el soporte de montaje.

Si usa el soporte de montaje incluido, pase los tornillos de montaje largos incluidos por las ranuras del soporte de montaje. Luego enrósquelos en los orificios roscados correctos de la caja de embutir (Fig. 2), así une el soporte de montaje a esta última. Ajuste bien los tornillos.

Inserte los tornillos de montaje cortos (incluidos) casi a la mitad en los orificios roscados correctos del soporte de montaje que se alinean con las ranuras de montaje del artefacto de iluminación (Fig. 3).

- Pase los cables del artefacto de iluminación por la junta de espuma. Use el conector de alambres incluido para conectar el conductor de tierra del artefacto de iluminación con el conductor de tierra de la caja de embutir mientras apoya la junta de espuma contra la parte superior del artefacto de iluminación. Nunca conecte el conductor de tierra a los cables de alimentación eléctrica negros ni blancos.
- Use los conectores de alambre incluidos para completar el resto de las conexiones alámbricas. Consulte la gráfica de abajo con las conexiones correctas y haga el cableado que corresponde.

Conecte la línea (cable de alimentación negro) a:	Conecte el neutro (cable de alimentación blanco) a:
Negro	Blanco
*Cordon paralelo (redondo y liso)	*Cordon paralelo (cuadrado y estriado)
Transparente sin hilo de identificación	Transparente con hilo de identificación blanco

*Nota: Cuando se utiliza alambre paralelo (SPT 1 y SPT 2). El alambre neutro es de forma cuadrada o estriada y el otro alambre será de forma redonda o lisa. (Vea la ilustración).

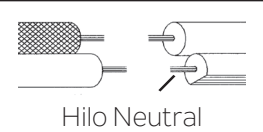

- Levante cuidadosamente el artefacto de iluminación a la altura del cielorraso. Mientras lo hace, pase las cabezas de los tornillos de montaje parcialmente insertados por las ranuras de montaje del artefacto de iluminación. Gire el artefacto de iluminación hacia la derecha hasta que quede firmemente trabado contra los tornillos de montaje parcialmente insertados en los extremos estrechos de las ranuras de montaje.

NOTA: no se olvide de colocar la junta de espuma entre el artefacto de iluminación y el cielorraso, habiéndola centrado en aquel antes de elevarlo hasta el cielorraso.

- Ajuste los tornillos de montaje parcialmente insertados con igual fuerza para afianzarlos hasta que el artefacto de iluminación quede al ras del cielorraso. Fijese de apretar la junta de espuma de manera uniforme alrededor del artefacto de iluminación. **CUIDE DE NO APRETARLA EXCESIVAMENTE.**

NOTA: cuide de que los alambres del artefacto de iluminación no queden apretados entre el soporte de montaje (si lo usa) y el artefacto de iluminación, o entre este y el cielorraso.

- Use el interruptor selector de TCC de cinco posiciones para escoger la temperatura de color deseada: de 2700 K o "blanco cálido" a 5000 K o "luz diurna" (Fig. 4).

- Alinee las tres lengüetas sujetalentes del lado posterior del lente con las tres ranuras para el lente en el artefacto de iluminación.

- Empuje el lente firmemente para colocarlo en el artefacto de iluminación. Mientras lo hace, use las dos lengüetas de manipulación en el frente del lente para rotarlo hacia la derecha hasta trabarlo en su lugar.

NOTA: Si falta la junta de espuma o no se proporciona, aplique una gota de sellador de silicona alrededor del gabinete donde se une con el techo.

INFORMACIÓN DE LA FCC

Este dispositivo cumple con la parte 15 de las Reglas de la FCC. La operación es sujeto a las dos condiciones siguientes:

- Este dispositivo no puede causar interferencia dañina, y
- Este dispositivo debe aceptar cualquier interferencia recibida, incluyendo interferencias que puedan causar un funcionamiento no deseado.

Nota: Este equipo ha sido probado y cumple con los límites para un dispositivo digital de Clase B, de acuerdo con la parte 15 de las Reglas de la FCC. Estos límites están diseñados para proveer protección razonable contra interferencias dañinas en una instalación residencial. Este equipo genera, utiliza y puede irradiar energía de radiofrecuencia y, si no se instala y utiliza de acuerdo con las instrucciones, puede causar interferencias en las comunicaciones por radio. Sin embargo, no hay garantía que no se produzcan interferencias en una instalación en particular. Si este equipo causa interferencia perjudicial a la recepción de radio o televisión, que puede determinarse encender y apagar el equipo, se recomienda al usuario que intente corregir la interferencia mediante una o más de las siguientes medidas:

- Reorientar o reubicar la antena receptora.
- Aumente la separación entre el equipo y el receptor.
- Conecte el equipo a una toma de corriente en un circuito distinto al que está conectado el receptor.
- Consulte al distribuidor o a un técnico de radio / TV experimentado para obtener ayuda.